

Conserva questo manuale utente per future consultazioni. Per qualsiasi domanda o assistenza, contatta il supporto clienti.

Manuale utente

Timer per irrigazione

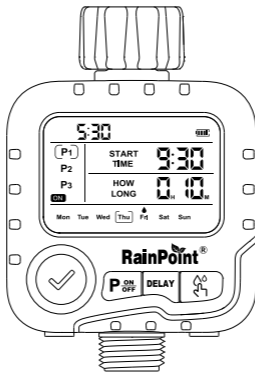

Modello N.: ITV156



E-mail: service@rainpointonline.com



US Hotline: +1 833-381-5659
DE Hotline: +49 800-182-0576

UK Hotline: +44 20-4628-3036

INDICE

1. INTRODUZIONE	98
1.1 Contenuto della Confezione	98
1.2 Descrizione Generale del Prodotto	99
1.3 Specifiche Tecniche	101
2. INSTALLAZIONE DEL PRODOTTO	102
2.1 Installazione della Batteria	102
2.2 Installazione del Timer	103
2.3 Attivazione del Timer Prima dell'Uso	104
3. PROGRAMMAZIONE DEL TIMER	105
3.1 Accensione	105
3.2 Impostare Formato Ora, Ora e Giorno della Settimana	105
3.3 Impostare Programmi (P1 / P2 / P3)	107
3.4 Disattivare Programmi (P1 / P2 / P3)	112
4. IRRIGAZIONE MANUALE	113
4.1 Avviare l'Irrigazione Manuale	113
4.2 Schermata Irrigazione Manuale	113
5. RITARDO PER PIOGGIA	114
5.1 Impostare Ritardo per Pioggia	114
5.2 Schermata Ritardo per Pioggia	114
6. MANUTENZIONE E CURA	115
7. RISOLUZIONE DEI PROBLEMI	116
8. POLITICA DI GARANZIA	117
9. ASSISTENZA CLIENTI	118

CONSIGLI IMPORTANTI LEGGERE PRIMA DELL'USO



Non utilizzare il timer dell'acqua quando la temperatura è inferiore a 3°C (37.4°F). Conservare il timer all'interno per evitare danni causati dal congelamento.



Il filtro impedisce a sporco e detriti di entrare nel timer e causare ostruzioni.
Pulire regolarmente il filtro e sostituirlo se usurato.



Utilizzare due nuove pile alcaline AA (non incluse) per garantire prestazioni ottimali. Non mescolare pile nuove e vecchie, né combinare pile alcaline con pile standard (carbone-zinco) o ricaricabili.



Attivare il timer dell'acqua prima del primo uso o dopo lunghi periodi di inattività. (Consultare la Pagina 104: Attivazione del Timer Prima dell'Uso).



Utilizzare solo con acqua fredda e pulita.

1. INTRODUZIONE

1.1 Contenuto della Confezione

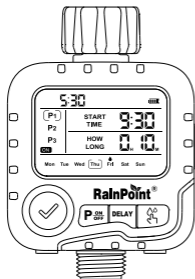

①

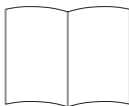

②

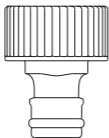

③

- ① 1 x Timer per irrigazione ITV156
- ② 1 x Manuale Utente
- ③ 1 x Adattatori per Rubinetto (Filettatura BSP 3/4"; solo per il mercato UE)

1.2 Descrizione Generale del Prodotto

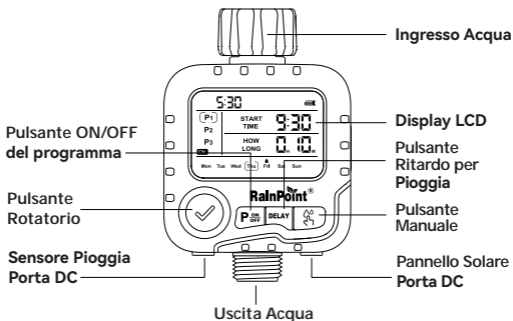

Cambia tra opzioni



Diminuisce valori



Aumenta valori



Pressione breve per selezionare, confermare o annullare

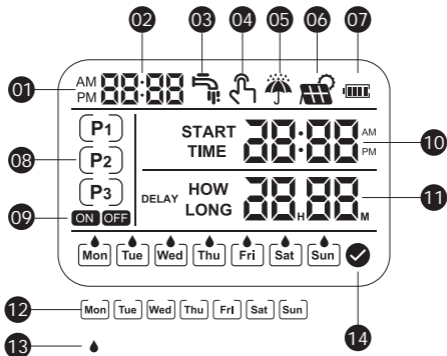

- | | | | |
|----|---------------------------------------|----|---|
| 01 | Formato dell'ora | 08 | Icona P1/P2/P3 |
| 02 | Visualizzazione dell'ora | 09 | Icona ACCESO/SPENTO |
| 03 | Icona di irrigazione | 10 | Ora Inizio Irrigazione |
| 04 | Icona di irrigazione manuale | 11 | Durata Irrigazione /
Durata Ritardo per
Pioggia |
| 05 | Icona del sensore di pioggia connesso | 12 | Giorno della settimana |
| 06 | Icona del pannello solare connesso | 13 | Giorno Irrigazione |
| 07 | Icona dello stato della batteria | 14 | Icona Conferma |

1.3 SPECIFICHE TECNICHE

Parametro	Valore
Filettature Ingresso	BSP (UE) per rubinetti 3/4" o 1"; NH (USA) per rubinetti 3/4"
Temperatura Operativa	3°C--50°C (37.4°F--122°F)
Pressione Acqua Lavorativa	0.5--8 bar (7--116 psi)
Formato Ora	12 h / 24 h
Ritardo per Pioggia	0, 24, 48 o 72 h
Durata Irrigazione Programmata	1 min a 7 h 59 min
Durata Irrigazione Manuale	1 min a 3 h 59 min
Alimentazione	2 × pile alcaline AA (non incluse)
Grado di protezione IP	IP65

2. INSTALLAZIONE DEL PRODOTTO

2.1 Installazione della Batteria

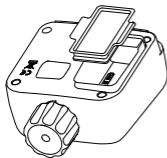

- Rimuovere il coperchio del vano batterie sul retro del timer.
- Inserire due nuove pile alcaline AA (1.5 V) (non incluse).
- Reinstallare il coperchio del vano batterie e premere con forza per assicurare una tenuta completa.

Precauzione :

- Non tentare di ricaricare pile alcaline.
- Non mescolare pile nuove e usate, né combinare diversi tipi di batterie.
- Rimuovere le batterie se il timer non verrà utilizzato per un periodo prolungato.
- Sostituire le batterie quando appare l'indicatore di batteria scarica sul display.
- Non gettare le batterie nel fuoco. Le batterie possono esplodere o perdere.

2.2 Installazione del Timer

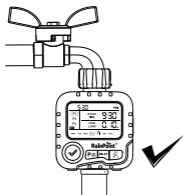

- Chiudere il rubinetto.
- Avvitare il timer sul rubinetto a mano, con il display rivolto verso l'alto.
- Collegare il tubo all'uscita del timer.
- Programmare il timer, quindi aprire il rubinetto per iniziare il funzionamento.

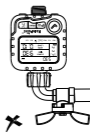
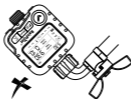
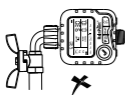

Suggerimenti:

- Se si verifica una perdita a causa di filettature consumate o di una superficie di tenuta danneggiata sul rubinetto, avvolgere il nastro PTFE (Teflon) in senso orario intorno alle filettature maschio (2-3 giri).
- Ricollegare il timer e stringere a mano fino a ottenere la tenuta stagna.

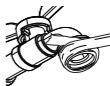

Nota:

- ⊗ Stringere solo a mano. Non utilizzare utensili.
- ⊗ Se si prevedono temperature di congelamento, rimuovere il timer dal rubinetto e conservarlo all'interno per evitare danni da gelo.
- ▲ Installare il filtro correttamente e mantenerlo pulito per garantire un adeguato flusso d'acqua.







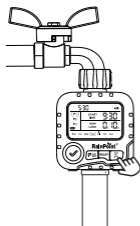

2.3 Attivazione del Timer Prima dell'Uso

⚠ Importante:

Attivare il timer prima del primo uso o dopo un lungo periodo di inattività

Passi di Attivazione



1. Chiudere il rubinetto.
2. Premere  per avviare l'irrigazione manuale.
3. Quando il display lampeggia, premere  o  per avviare l'irrigazione manuale. Dopo circa 5 secondi (o quando si sente un clic), la valvola si apre. Premere  o  per chiudere la valvola.
4. Ripetere i passi 2 e 3 per 3-5 cicli.
5. **Test:** Aprire leggermente il rubinetto, quindi ripetere i passi 2 e 3 per confermare che l'acqua inizi e si fermi come previsto.

Se la valvola funziona normalmente, il timer è pronto per l'uso. Se no, ripetere i passi precedenti più volte o contattare il supporto clienti **RainPoint**.

Nota :

Durante il test, mantenersi a distanza dall'uscita del timer per evitare schizzi d'acqua.

3. PROGRAMMAZIONE DEL TIMER

3.1 Accensione

Dopo l'accensione, il display LCD si illumina completamente per 2 secondi.

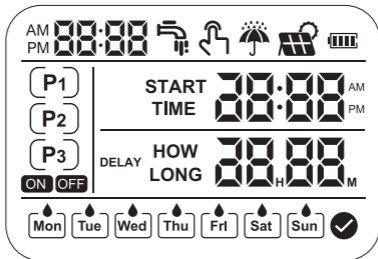

Schermata Completa

3.2 Impostare Formato Ora, Ora e Giorno della Settimana

Una volta completata la schermata completa, il timer entra automaticamente in modalità di impostazione dell'ora.

3.2.1 Selezionare Formato Ora (12H / 24H)

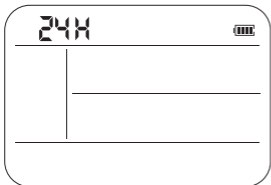

Passo 1



Passo 2

3.2.1 Seleziona l'ora (ore e minuti)

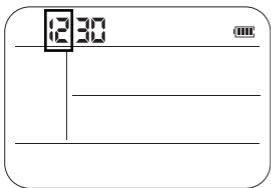

Passo 1



Passo 2

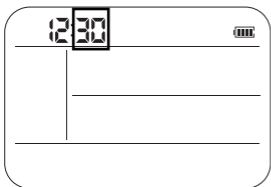

Passo 1



Passo 2

3.2.3 Selezionare Giorno della Settimana

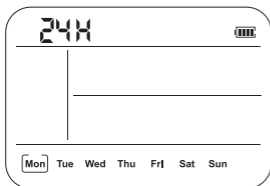

Passo 1



Passo 2

3.3 Impostare Programmi (P1 / P2 / P3)

Le procedure di impostazione per P2 e P3 sono le stesse di P1. Si prega di fare riferimento alle impostazioni P1 di seguito.

3.3.1 Accedere alle Impostazioni P1

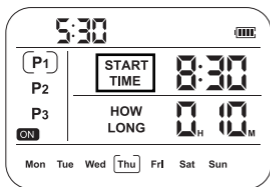

Accedere all'impostazione "START TIME".

3.3.2 Selezionare l'Ora per l'Ora di Inizio dell'Irrigazione

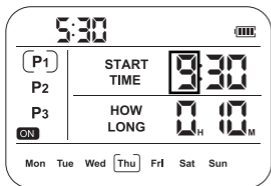

Passo 1
Selezionare l'ora.



Passo 2
Procedere con la selezione dei minuti.

3.3.3 Selezionare i Minuti per l'Ora di Inizio dell'Irrigazione

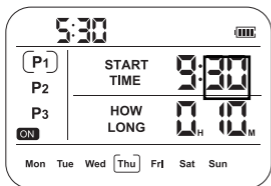

Passo 1
Selezionare i minuti.



Passo 2
Accedere all'impostazione "HOW LONG" (durata).

3.3.4 Accedere all'impostazione "PER QUANTO TEMPO"

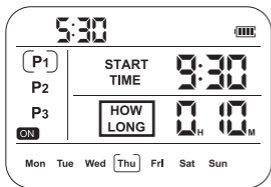

Accedere alla selezione delle ore.

3.3.5 Selezionare l'ora per la durata dell'irrigazione

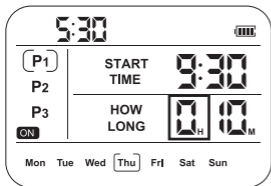

Passo 1
Selezionare l'ora.



Passo 2
Procedere con la selezione dei minuti.

3.3.6 Selezionare i minuti per la durata dell'irrigazione

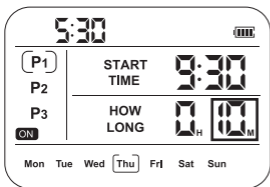

Passo 1
Selezionare i minuti.



Passo 2
Confermare e procedere alla selezione dei giorni di irrigazione.

3.3.7 Selezionare i giorni di irrigazione

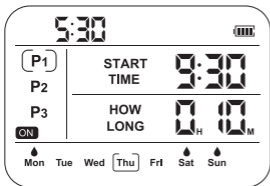

Passo 1
Selezionare i giorni di irrigazione.



Passo 2
Attivare o disattivare l'irrigazione per il giorno selezionato.

3.3.8 Confermare i giorni di irrigazione

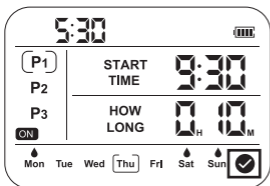

Confermare i giorni di irrigazione selezionati.

3.3.9 Schermata di irrigazione P1

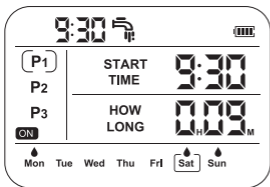

3.4 Disattivare i Programmi (P1 / P2 / P3)

La procedura per disattivare un programma è la stessa per P1, P2 e P3. Il seguente esempio utilizza P1.

3.4.1 Disattivare il Programma Selezionato

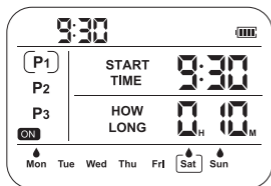

Disattivare il programma selezionato.

3.4.2 Schermata del Programma Selezionato Disattivato

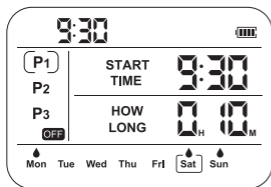

4. IRRIGAZIONE MANUALE

4.1 Avviare l'irrigazione manuale

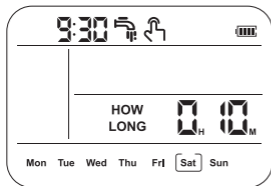

Accedere all'irrigazione manuale.



Passo 2

Selezionare la durata dell'irrigazione.



Passo 3

Confermare e avviare l'irrigazione.

4.2 Schermata Irrigazione Manuale

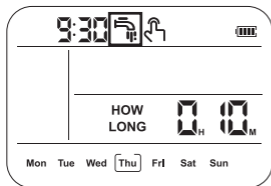

5. RITARDO PER PIOGGIA

5.1 Impostare Ritardo per Pioggia

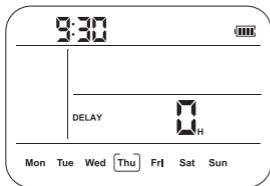

Passo 1

Accedere all'impostazione del ritardo per pioggia.



Passo 2

Selezionare il tempo di ritardo (0/24/48/72 ore).



Passo 3

Confermare per attivare il ritardo.

5.2 Schermata Ritardo per Pioggia

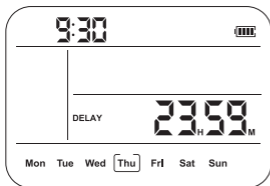

6. MANUTENZIONE E CURA

Dopo un uso prolungato, sporco o detriti nell'acqua possono accumularsi all'interno del timer. Pulire regolarmente il timer per garantire un corretto funzionamento.

Passi di pulizia:

- 1). Chiudere il rubinetto e rimuovere il timer. Controllare il filtro di ingresso per verificare la presenza di detriti.
- 2). Se il filtro è sporco, rimuoverlo e sciacquarlo sotto l'acqua corrente.

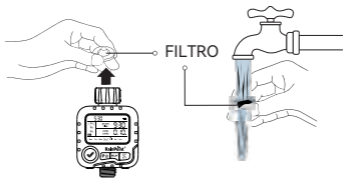

- 3). Accedere alla modalità di irrigazione manuale per aprire la valvola, quindi verificare se l'uscita del timer è ostruita. Se lo è, pulirla delicatamente con una piccola spazzola di pulizia.

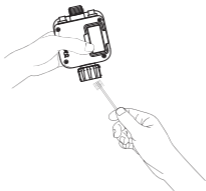

7. RISOLUZIONE DEI PROBLEMI

Problema	Possibile Causa	Soluzione
<p>La valvola non si apre o non si chiude</p>	<ul style="list-style-type: none"> • La valvola potrebbe essere bloccata dopo un lungo stoccaggio. • La valvola o il condotto dell'acqua è ostruito. 	<ul style="list-style-type: none"> • Chiudere il rubinetto. • Avviare l'irrigazione manuale per 5–7 secondi, quindi arrestarla. • Ripetere l'operazione per 3–5 cicli. • Se il problema persiste, contattare il supporto clienti.
<p>Batteria a breve durata</p>	<ul style="list-style-type: none"> • Sono state mescolate pile nuove e usate. 	<ul style="list-style-type: none"> • Installare due nuove pile alcaline AA. Non mescolare pile nuove e usate né pile di tipo diverso.
<p>Il display LCD non mostra nulla o è difficile da leggere</p>	<ul style="list-style-type: none"> • Le batterie sono scariche. • Il display è esposto alla luce solare diretta. 	<ul style="list-style-type: none"> • Sostituire con due nuove pile alcaline AA e installarle correttamente. • Evitare la luce solare diretta e verificare il display all'ombra. Sostituire le pile se appare l'icona di batteria scarica.

Nessuna irrigazione in corso	<ul style="list-style-type: none">• Il display P1/P2/P3 mostra "SPENTO".• Il rubinetto non è aperto.• Batteria scarica attiva la chiusura automatica della valvola.• Il Ritardo per Pioggia è attivato.	<ul style="list-style-type: none">• Premere il pulsante ON/OFF del programma (P).• Aprire il rubinetto dopo aver completato tutte le impostazioni.• Sostituire con due nuove pile alcaline AA.• Disattivare il ritardo per pioggia.
------------------------------	--	--

8. POLITICA DI GARANZIA

RainPoint offre una garanzia di 1 anno contro difetti di fabbricazione nei materiali e nella manodopera a partire dalla data di acquisto. Durante il periodo di garanzia, i prodotti ritenuti difettosi in condizioni di uso normale (a esclusiva discrezione di RainPoint) saranno sostituiti gratuitamente.

Per richiedere l'assistenza in garanzia, inviare l'ID dell'ordine via e-mail a service@rainpointonline.com. Risposta entro 24 ore nei giorni lavorativi.

9. ASSISTENZA CLIENTI

In caso di difficoltà durante la configurazione, cerca “RainPoint” su YouTube per visualizzare i video di installazione. Se le informazioni necessarie non sono presenti in questo manuale utente o se è necessario ulteriore supporto, contatta il servizio clienti prima di restituire il prodotto al negozio. Il nostro team di assistenza clienti locale fornirà una soluzione entro 24 ore nei giorni lavorativi e, se applicabile, potrà organizzare una sostituzione o un rimborso.

Per ricevere assistenza in modo efficiente, fornire le seguenti informazioni:

- Numero d'ordine
- Numero di lotto (LOT NO.) del dispositivo
- Breve descrizione del problema

Informazioni di contatto:

Assistenza clienti (USA): +1 833-381-5659

Assistenza clienti (Germania): +49 800-182-0576

Assistenza clienti (Regno Unito): +44 20-4628-3036

E-mail: service@rainpointonline.com

EC REP

NAME: VIAJE ELECTRONIC COMPANY LIMITED

ADDRESS:

E588, 13 ADELAIDE ROAD, DUBLIN, D02 P950, IRELAND

EMAIL: VIAJEELE@outlook.com

UK REP

NAME: SUJE ELECTRONIC COMPANY LIMITED

ADDRESS:

S211 92a Bury Old Road, Manchester, England, M45 6TQ

EMAIL: SUJEELECTRONIC@outlook.com

Manufacturer/Hersteller/Fabricant/Produttore/Fabricante:

FUJIAN BALDR TECHNOLOGY CO.,LTD

ADDRESS/ADRESSE/ADRESSE/INDIRIZZO/DIRECCIÓN:

Floor 3, Building 2, No.71 Yangqi Road, Fuwan Industrial Area,
Cangshan District, Fuzhou, China. 350008

EMAIL: service@rainpointonline.com



Made in China



Not included.



Need Help?

Scan the QR code to
get fast support



or

US Hotline: +1 833-381-5659

DE Hotline +49 800-182-0576

UK Hotline: +44 20-4628-3036

Email: service@rainpointonline.com

