

Conserve este manual del usuario para futuras consultas. Si tiene alguna pregunta o necesita ayuda, comuníquese con el servicio de atención al cliente.

Manual de usuario

Temporizador de riego

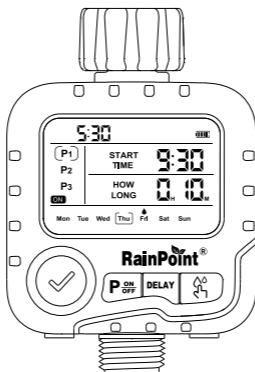

Modelo N.º: ITV156



Correo electrónico: service@rainpointonline.com



US Hotline: +1 833-381-5659
 DE Hotline: +49 800-182-0576

UK Hotline: +44 20-4628-3036

CONTENIDO

1. INTRODUCCIÓN	74
1.1 Contenido del Paquete	74
1.2 Descripción General del Producto	75
1.3 Especificaciones	77
2. INSTALACIÓN DEL PRODUCTO	78
2.1 Instalación de la Batería	78
2.2 Instalación del Temporizador	79
2.3 Activación del Temporizador Antes del Uso	80
3. PROGRAMACIÓN DEL TEMPORIZADOR	81
3.1 Encender el temporizador	81
3.2 Configurar Formato de Hora, Hora y Día de la Semana	81
3.3 Configurar Programas (P1 / P2 / P3)	83
3.4 Desactivar Programas (P1 / P2 / P3)	88
4. RIEGO MANUAL	89
4.1 Iniciar Riego Manual	89
4.2 Pantalla de Riego Manual	89
5. RETRASO POR LLUVIA	90
5.1 Configurar Retraso por Lluvia	90
5.2 Pantalla de Retraso por Lluvia	90
6. MANTENIMIENTO Y CUIDADO	91
7. RESOLUCIÓN DE PROBLEMAS	92
8. POLÍTICA DE GARANTÍA	93
9. SOPORTE AL CLIENTE	94

CONSEJOS IMPORTANTES LEER ANTES DE USAR



No utilice el temporizador de agua cuando la temperatura esté por debajo de 3°C (37.4°F). Guarde el temporizador en el interior para evitar daños causados por congelación.



El filtro evita que la suciedad y los desechos entren en el temporizador y causen obstrucciones. Limpie el filtro regularmente y reemplácelo si está desgastado.



Utilice dos pilas alcalinas AA nuevas (no incluidas) para garantizar un rendimiento óptimo. No mezcle pilas nuevas y viejas, ni combine pilas alcalinas con pilas estándar (carbono-zinc) o recargables.



Active el temporizador de agua antes del primer uso o después de largos periodos de inactividad. (Consulte la Página 80: Activación del Temporizador Antes del Uso).



Use solo con agua fría y limpia.

1. INTRODUCCIÓN

1.1 Contenido del Paquete

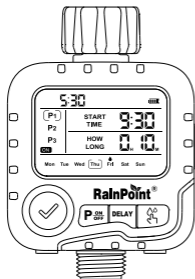

①

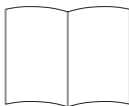

②

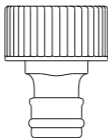

③

- ① 1 x Temporizador de riego ITV156
- ② 1 x Manual de Usuario
- ③ 1 x Conectores para Grifo
(Rosca BSP de 3/4"; solo para el mercado de la UE)

1.2 Descripción General del Producto

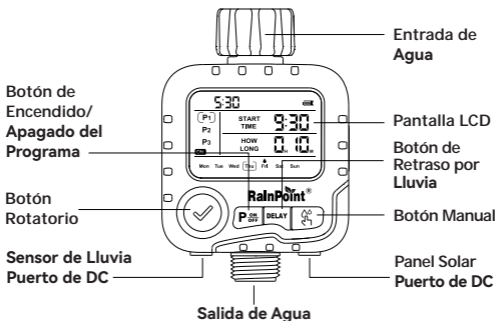

Cambiar entre opciones



Disminuir valores



Aumentar valores



Pulsación corta para seleccionar, confirmar o cancelar

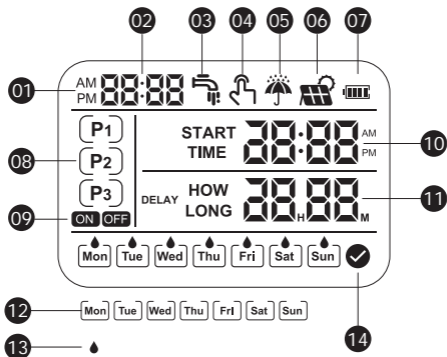

- | | | | |
|----|--|----|--|
| 01 | Formato de hora | 08 | Icono de P1/P2/P3 |
| 02 | Pantalla de hora | 09 | Icono de encendido/
apagado |
| 03 | Icono de riego | 10 | Hora de inicio del riego |
| 04 | Icono de riego manual | 11 | Duración del riego /
Duración del retraso
por lluvia |
| 05 | Icono de sensor de
lluvia conectado | 12 | Día de la semana |
| 06 | Icono de panel solar
conectado | 13 | Día de riego |
| 07 | Icono de estado de
la batería | 14 | Icono de confirmación |

1.3 Especificaciones

Parámetro	Valor
Roscas de Entrada	BSP (UE) para grifos de 3/4" o 1"; NH (EE. UU.) para grifos de 3/4"
Temperatura de Operación	3°C–50°C (37.4°F–122°F)
Presión de Agua de Trabajo	0.5–8 bar (7–116 psi)
Formato de Hora	12 h / 24 h
Retraso por Lluvia	0, 24, 48 o 72 h
Duración del Riego Programado	1 min a 7 h 59 min
Duración del Riego Manual	1 min a 3 h 59 min
Fuente de Alimentación	2 × pilas alcalinas AA (no incluidas)
Grado de Impermeabilidad	IP65

2. INSTALACIÓN DEL PRODUCTO

2.1 Instalación de la Batería

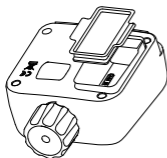

- Retire la tapa del compartimento de baterías en la parte posterior del temporizador.
- Inserte dos pilas alcalinas AA (1.5 V) nuevas (no incluidas).
- Vuelva a colocar la tapa del compartimento de baterías y presione con firmeza para asegurar un sellado completo.

Precaución:

- No intente recargar pilas alcalinas.
- No mezcle pilas nuevas y usadas, ni combine diferentes tipos de baterías.
- Retire las baterías si el temporizador no se va a utilizar durante un período prolongado.
- Reemplace las baterías cuando aparezca el indicador de batería baja en la pantalla.
- No deseche las baterías en el fuego. Las baterías pueden explotar o tener fugas.

2.2 Instalación del Temporizador

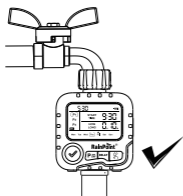

- Cierre el grifo.
- Enrosque el temporizador en el grifo con la mano, con la pantalla mirando hacia arriba.
- Conecte la manguera a la salida del temporizador.
- Programe el temporizador, luego abra el grifo para comenzar la operación.

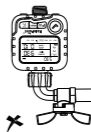
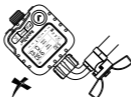
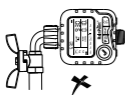

Consejos:

- Si se produce una fuga debido a roscas desgastadas o una superficie de sellado dañada en el grifo, enrolle cinta de PTFE (Teflón) en sentido horario alrededor de las roscas macho (2-3 vueltas).
- Vuelva a conectar el temporizador y apriételo a mano hasta que quede hermético.

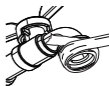

Nota:

- ⊗ Apriete solo con la mano. No utilice herramientas.
- ⊗ Si se esperan temperaturas de congelación, retire el temporizador del grifo y guárdelo en el interior para evitar daños por heladas.
- ▲ Instale el filtro correctamente y manténgalo limpio para garantizar un flujo de agua adecuado.



2.3 Activación del Temporizador Antes del Uso

⚠ Importante:

Active el temporizador antes del primer uso o después de un largo período de inactividad.

Pasos de Activación

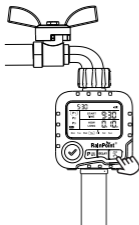

1. Cierre el grifo.
2. Presione para iniciar el riego manual.
3. Cuando la pantalla parpadee, presione o para iniciar el riego manual. Cuando se escuche un clic (o después de unos 5 segundos), la válvula se abre. Presione o para cerrar la válvula.
4. Repita los pasos 2 y 3 durante 3-5 ciclos.
5. **Prueba:** Abra ligeramente el grifo, luego repita los pasos 2 y 3 para confirmar que el agua comienza y se detiene según lo esperado.

Si la válvula funciona normalmente, el temporizador está listo para usar.

Si no, repita los pasos anteriores varias veces o contacte al soporte al cliente de **RainPoint**.

Nota:

Durante la prueba, manténgase alejado de la salida del temporizador para evitar salpicaduras.

3. PROGRAMACIÓN DEL TEMPORIZADOR

3.1 Encendido del temporizador

Después de encender, la pantalla LCD se ilumina completamente durante 2 segundos.

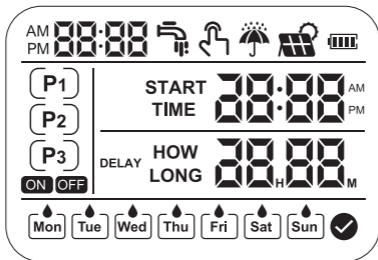

Pantalla Completa

3.2 Configurar Formato de Hora, Hora y Día de la Semana

Una vez completada la pantalla completa, el temporizador entra automáticamente en el modo de configuración de hora.

3.2.1 Seleccionar Formato de Hora (12H / 24H)

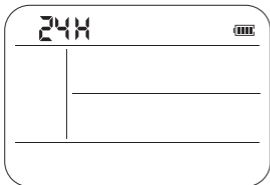

Paso 1



Paso 2

3.2.2 Seleccionar Hora (Hora y Minuto)

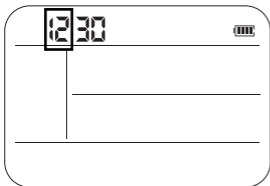

Paso 1



Paso 2

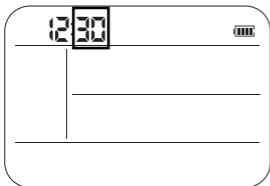

Paso 1



Paso 2

3.2.3 Seleccionar Día de la Semana

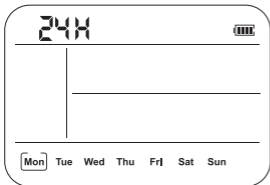

Paso 1



Paso 2

3.3 Configurar Programas (P1 / P2 / P3)

Los procedimientos de configuración para P2 y P3 son los mismos que para P1. Por favor, consulte los ajustes de P1 a continuación.

3.3.1 Entrar en la Configuración de P1

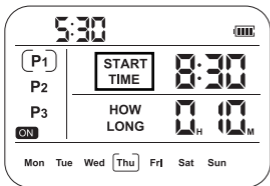

Ingrese a la configuración
"START TIME".

3.3.2 Seleccionar la Hora para la Hora de Inicio del Riego

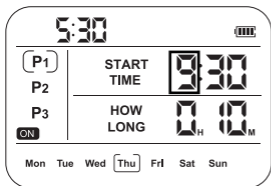

Paso 1
Seleccionar la hora.



Paso 2
Continuar con la selección de minutos.

3.3.3 Seleccionar los Minutos para la Hora de Inicio del Riego

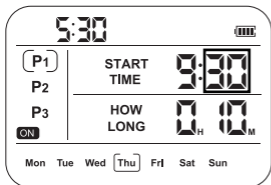

Paso 1
Seleccionar los minutos.



Paso 2
Entrar en el ajuste "HOW LONG" (duración).

3.3.4 Acceder a la configuración "CUÁNTO TIEMPO"

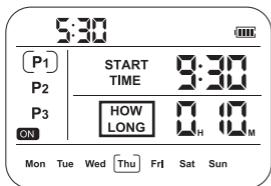

Acceder a la selección de horas.

3.3.5 Seleccionar la hora para la duración del riego

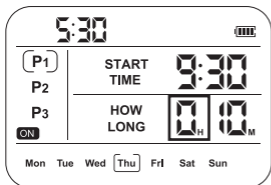

Paso 1
Seleccionar la hora.



Paso 2
Continuar con la selección de minutos.

3.3.6 Seleccionar los minutos para la duración del riego

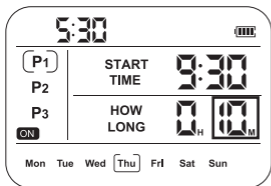

Paso 1
Seleccionar los minutos.



Paso 2
Confirmar y proceder a la selección de días de riego.

3.3.7 Seleccionar Días de Riego

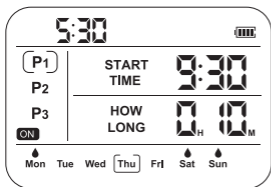

Paso 1
Seleccionar los días de riego.



Paso 2
Activar o desactivar el riego para el día seleccionado.

3.3.8 Confirmar los días de riego

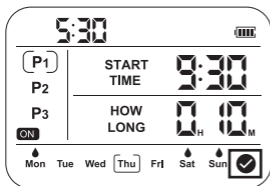

Confirmar los días de riego seleccionados.

3.3.9 Pantalla de riego P1

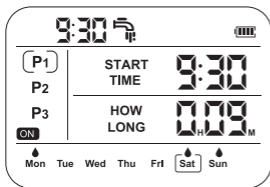

3.4 Desactivar Programas (P1 / P2 / P3)

El procedimiento para desactivar un programa es el mismo para P1, P2 y P3. El siguiente ejemplo utiliza P1.

3.4.1 Desactivar el Programa Seleccionado

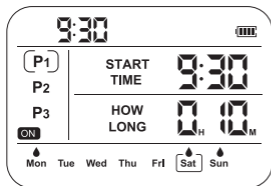

Desactivar el programa seleccionado.

3.4.2 Pantalla del Programa Seleccionado Desactivado

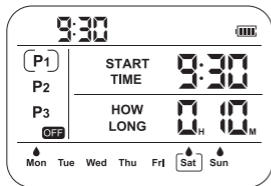

4. RIEGO MANUAL

4.1 Iniciar Riego Manual

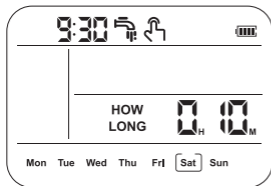

Acceder al modo de riego manual.



Seleccionar la duración del riego.



Confirmar e iniciar el riego.

4.2 Pantalla de Riego Manual

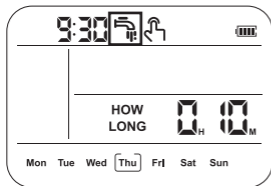

5. RETRASO POR LLUVIA

5.1 Configurar Retraso por Lluvia

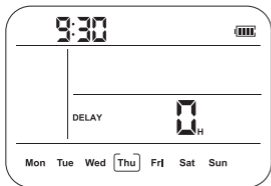

Acceder a la configuración de retraso por lluvia.



Seleccionar el tiempo de retraso (0/24/48/72 horas).



Confirmar para activar el retraso.

5.2 Pantalla de Retraso por Lluvia

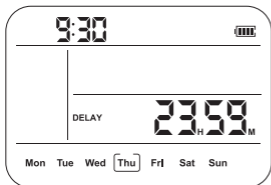

6. MANTENIMIENTO Y CUIDADO

Después de un uso prolongado, la suciedad o los residuos en el agua pueden acumularse dentro del temporizador. Limpie el temporizador regularmente para garantizar un funcionamiento adecuado.

Pasos de limpieza:

- 1). Cierre el grifo y retire el temporizador. Verifique si hay acumulación de residuos en el filtro de entrada.
- 2). Si el filtro está sucio, retírelo y enjuáguelo con agua corriente.

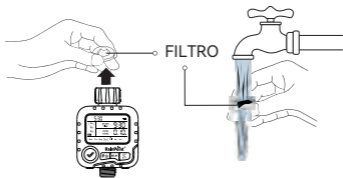

- 3). Ingrese al modo de riego manual para abrir la válvula, luego verifique si la salida del temporizador está obstruida. Si está obstruida, límpiela suavemente con un cepillo de limpieza pequeño.

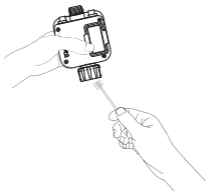

7. RESOLUCIÓN DE PROBLEMAS

Problema	Posible Causa	Solución
La válvula no abre o no cierra	<ul style="list-style-type: none"> • La válvula puede estar atascada después de un almacenamiento prolongado. • La válvula o el conducto de agua está bloqueado. 	<ul style="list-style-type: none"> • Cierre el grifo. • Inicie el riego manual durante 5–7 segundos y luego deténgalo. • Repita la operación 3–5 veces. • Si el problema persiste, contacte al soporte al cliente.
Batería de corta duración	<ul style="list-style-type: none"> • Se mezclaron pilas nuevas y usadas. 	<ul style="list-style-type: none"> • Instale dos pilas alcalinas AA nuevas. No mezcle pilas nuevas y usadas ni diferentes tipos de pilas.
La pantalla LCD no muestra nada o es difícil de leer	<ul style="list-style-type: none"> • Las baterías están agotadas. • La pantalla está expuesta a la luz solar directa. 	<ul style="list-style-type: none"> • Reemplace con dos pilas alcalinas AA nuevas e instélelas correctamente. • Evite la luz solar directa y verifique la pantalla en la sombra. Reemplace las pilas si aparece el icono de batería baja.

Sin riego	<ul style="list-style-type: none"> • La pantalla P1/P2/P3 muestra "APAGADO". • El grifo no está abierto. • La batería baja activa el cierre automático de la válvula. • El retraso por lluvia está activado. 	<ul style="list-style-type: none"> • Presione el botón de encendido/apagado del programa (P). • Abra el grifo después de completar todas las configuraciones. • Reemplace las pilas por dos pilas alcalinas AA nuevas. • Desactive el retraso por lluvia.
-----------	--	---

8. POLÍTICA DE GARANTÍA

RainPoint ofrece una garantía de 1 año contra defectos de fabricación en materiales y mano de obra a partir de la fecha de compra. Durante el período de garantía, los productos que se determinen defectuosos bajo un uso y servicio normales (según lo establecido exclusivamente por RainPoint) se reemplazarán sin cargo. Para solicitar el servicio de garantía, envíe su ID de pedido por correo electrónico a service@rainpointonline.com. Se responderá en un plazo de 24 horas hábiles.

9. SOPORTE AL CLIENTE

Si tiene dificultades durante la configuración, busque “RainPoint” en YouTube para ver videos de instalación. Si no encuentra la información necesaria en este manual del usuario o necesita ayuda adicional, póngase en contacto con el servicio de atención al cliente antes de devolver el producto a la tienda. Nuestro equipo local de atención al cliente le proporcionará una solución en un plazo de 24 horas en días laborables y, si corresponde, podrá gestionar un reemplazo o un reembolso.

Para recibir asistencia de manera eficiente, proporcione la siguiente información:

- Número de pedido
- Número de lote (LOT NO.) del dispositivo
- Breve descripción del problema

Información de contacto:

Línea de atención (EE. UU.): +1 833-381-5659

Línea de atención (Alemania): +49 800-182-0576

Línea de atención (Reino Unido): +44 20-4628-3036

Correo electrónico: service@rainpointonline.com

EC REP

NAME: VIAJE ELECTRONIC COMPANY LIMITED

ADDRESS:

E588, 13 ADELAIDE ROAD, DUBLIN, D02 P950, IRELAND

EMAIL: VIAJEELE@outlook.com

UK REP

NAME: SUJE ELECTRONIC COMPANY LIMITED

ADDRESS:

S211 92a Bury Old Road, Manchester, England, M45 6TQ

EMAIL: SUJEELECTRONIC@outlook.com

Manufacturer/Hersteller/Fabricant/Produttore/Fabricante:

FUJIAN BALDR TECHNOLOGY CO.,LTD

ADDRESS/ADRESSE/ADRESSE/INDIRIZZO/DIRECCIÓN:

Floor 3, Building 2, No.71 Yangqi Road, Fuwan Industrial Area,
Cangshan District, Fuzhou, China. 350008

EMAIL: service@rainpointonline.com



Made in China



Not included.



Need Help?

Scan the QR code to
get fast support



or

US Hotline: +1 833-381-5659

DE Hotline +49 800-182-0576

UK Hotline: +44 20-4628-3036

Email: service@rainpointonline.com

