

Veuillez conserver ce manuel d'utilisation pour toute référence ultérieure. Pour toute question ou assistance, veuillez contacter le service clientèle.

MANUEL D'UTILISATION

Programmateur d'arrosage

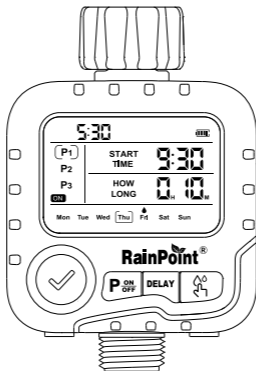

Modèle : ITV156

 Email: service@rainpointonline.com

 US Hotline: +1 833-381-5659
DE Hotline: +49 800-182-0576

UK Hotline: +44 20-4628-3036

INTRODUCTION

1. INTRODUCTION	50
1.1 Contenu de l'emballage	50
1.2 Présentation du produit	51
1.3 Caractéristiques techniques	53
2. INSTALLATION DU PRODUIT	54
2.1 Installation des piles	54
2.2 Installation du programmateur	55
2.3 Activation du programmateur avant utilisation	56
3. PROGRAMMATION DU PROGRAMMATEUR	57
3.1 Mise sous tension	57
3.2 Réglage du format horaire, de l'heure et du jour	57
3.3 Réglage des programmes (P1 / P2 / P3)	59
3.4 Désactivation des programmes (P1 / P2 / P3)	64
4. ARROSAGE MANUEL	65
4.1 Démarrer l'arrosage manuel	65
4.2 Affichage de l'arrosage manuel	65
5. RETARD DE PLUIE	66
5.1 Réglage du retard de pluie	66
5.2 Affichage du retard de pluie	66
6. ENTRETIEN ET MAINTENANCE	67
7. DÉPANNAGE	68
8. POLITIQUE DE GARANTIE	69
9. SERVICE CLIENT	70

CONSEILS IMPORTANTS À LIRE AVANT UTILISATION



N'utilisez pas le programmeur d'arrosage lorsque la température est inférieure à 3 °C (37,4 °F).
En cas de risque de gel, rangez l'appareil à l'intérieur afin d'éviter tout dommage dû au gel.



Le filtre empêche la saleté et les débris de pénétrer dans le programmeur et d'y causer des blocages.
Nettoyez-le régulièrement et remplacez-le s'il est usé ou endommagé.



Utilisez deux piles alcalines AA neuves (non fournies) afin de garantir des performances optimales.
Ne mélangez pas des piles neuves et usagées et n'utilisez pas de piles alcalines avec des piles standard (carbone-zinc) ou rechargeables.



Activez le programmeur d'arrosage avant la première utilisation ou après une longue période d'inactivité.
(Voir page 56 : Activation du programmeur avant utilisation.)



Utilisez uniquement de l'eau froide et propre.

1. INTRODUCTION

1.1 Contenu de l'emballage

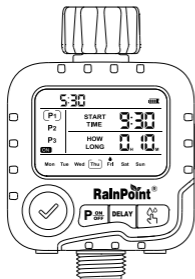

①

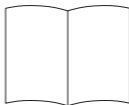

②

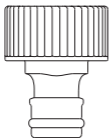

③

- ① 1 × Programmateur d'arrosage ITV156
- ② 1 × Manuel d'utilisation
- ③ 1 × Raccord de robinet (Filetage BSP 3/4", marché UE uniquement)

1.2 Présentation du produit

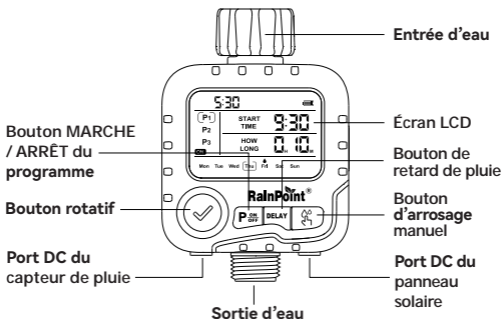

Changer d'option



Diminuer la valeur



Augmenter la valeur



Appui court :
sélectionner,
confirmer ou
annuler

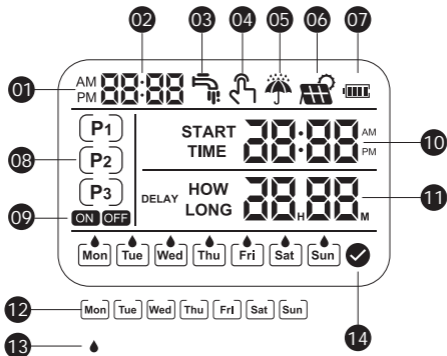

- | | | | |
|----|------------------------------------|----|--|
| 01 | Format de l'heure | 08 | Icône P1/P2/P3 |
| 02 | Affichage de l'heure | 09 | Icône MARCHE/ARRÊT |
| 03 | Icône d'irrigation | 10 | Heure de début de l'irrigation |
| 04 | Icône d'irrigation manuelle | 11 | Durée de l'irrigation / Durée du retard de pluie |
| 05 | Icône du capteur de pluie connecté | 12 | Jour de la semaine |
| 06 | Icône du panneau solaire connecté | 13 | Jour d'irrigation |
| 07 | Affichage de l'état de la batterie | 14 | Icône de confirmation |

1.3 Caractéristiques techniques

Paramètre	Valeur
Filetage d'entrée	BSP (UE) pour robinets 3/4" ou 1" ; NH (US) pour robinets 3/4"
Température de fonctionnement	3 °C – 50 °C (37,4 °F – 122 °F)
Pression de l'eau de fonctionnement	0,5 – 8 bar (7 – 116 psi)
Format horaire	12 h / 24 h
Retard de pluie	0, 24, 48 ou 72 h
Durée d'arrosage programmée	1 min à 7 h 59 min
Durée d'arrosage manuel	1 min à 3 h 59 min
Alimentation	2 × piles alcalines AA (non fournies)
Indice de protection	IP65

2. INSTALLATION DU PRODUIT

2.1 Installation des piles

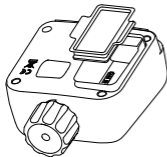

- Retirez le couvercle du compartiment des piles situé à l'arrière du programmeur.
- Insérez deux piles alcalines AA neuves (1,5 V) (non fournies).
- Remettez le couvercle du compartiment des piles en place et appuyez fermement afin d'assurer une étanchéité complète.

Attention :

- Ne tentez pas de recharger des piles alcalines.
- Ne mélangez pas des piles neuves et usagées, ni différents types de piles.
- Retirez les piles si le programmeur n'est pas utilisé pendant une période prolongée.
- Remplacez les piles lorsque l'icône de batterie faible apparaît à l'écran.
- Ne jetez pas les piles au feu. Elles peuvent exploser ou fuir.

2.2 Installation du programmeur

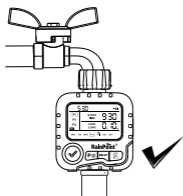

- Fermez le robinet.
- Vissez le programmeur à la main sur le robinet, avec l'écran orienté vers le haut.
- Raccordez le tuyau d'arrosage à la sortie d'eau du programmeur.
- Programmez le programmeur, puis ouvrez le robinet pour démarrer le fonctionnement.

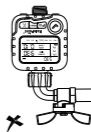
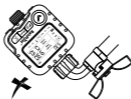
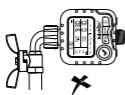

Conseils :

- En cas de fuite due à un filetage endommagé ou à une surface d'étanchéité défectueuse du robinet, enroulez du ruban PTFE (Teflon) dans le sens des aiguilles d'une montre autour du filetage mâle (2 à 3 tours).
- Raccordez à nouveau le programmeur et serrez à la main jusqu'à obtenir une connexion étanche.

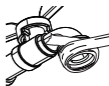

Remarque :

- ⊗ Serrez uniquement à la main. N'utilisez pas d'outils.
- ⊗ En cas de températures négatives prévues, retirez le programmeur du robinet et rangez-le à l'intérieur afin d'éviter tout dommage dû au gel.
- ▲ Installez correctement le filtre et maintenez-le propre afin d'assurer un débit d'eau normal.







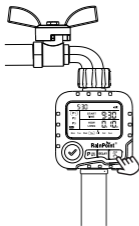

2.3 Activation du programmeur avant utilisation

⚠ Important :

Activez le programmeur avant la première utilisation ou après une longue période d'inactivité.

Étapes d'activation :



1. Fermez le robinet.
2. Appuyez sur  le bouton d'arrosage manuel pour démarrer l'arrosage manuel.
3. Lorsque l'écran clignote, appuyez sur  ou  pour démarrer l'arrosage manuel. Après environ 5 secondes (ou lorsque vous entendez un clic), la vanne s'ouvre. Appuyez sur  ou  pour fermer la vanne.
4. Répétez les étapes 2 et 3 pendant 3 à 5 cycles.
5. **Test** : Ouvrez légèrement le robinet, puis répétez les étapes 2 et 3 afin de vérifier que l'eau démarre et s'arrête correctement.

Si la vanne fonctionne normalement, le programmeur est prêt à être utilisé.

Dans le cas contraire, répétez les étapes ci-dessus ou contactez le service clientèle **RainPoint**.

Remarque :

Pendant le test, restez à distance de la sortie d'eau afin d'éviter les éclaboussures.

3. PROGRAMMATION DU PROGRAMMATEUR

3.1 Mise sous tension

Après la mise sous tension, l'écran LCD s'allume entièrement pendant 2 secondes.

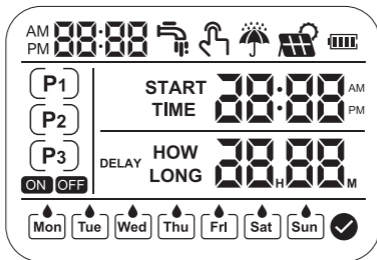

Affichage complet de l'écran

3.2 Réglage du format horaire, de l'heure et du jour

Après l'affichage complet, le programmeur passe automatiquement en mode de réglage de l'heure.

3.2.1 Sélection du format horaire (12 h / 24 h)

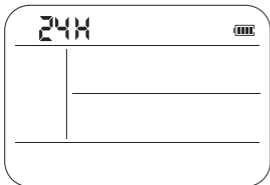

Étape 1



Étape 2

3.2.2 Réglage de l'heure (heures et minutes)

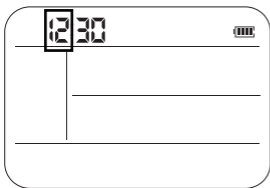

Étape 1



Étape 2

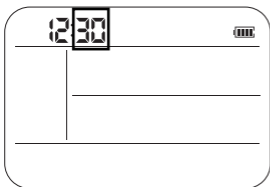

Étape 1



Étape 2

3.2.3 Sélection du jour de la semaine

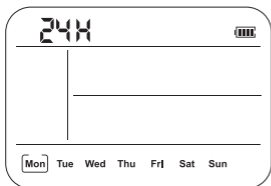

Étape 1



Étape 2

3.3 Réglage des programmes (P1 / P2 / P3)

Les procédures de réglage pour P2 et P3 sont identiques à celles de P1. Veuillez vous référer aux réglages de P1 ci-dessous.

3.3.1 Accéder aux réglages du programme P1

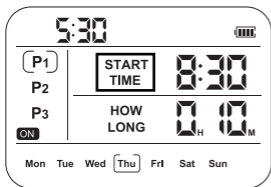

Accédez au réglage
« START TIME ».

3.3.2 Sélection de l'heure de début de l'arrosage

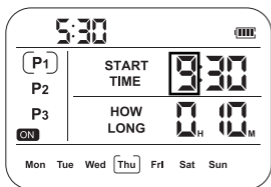

Étape 1
Sélectionner
l'heure.



Étape 2
Passer à la
sélection des
minutes.

3.3.3 Sélection des minutes de l'heure de début

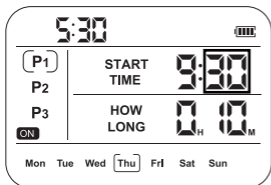

Étape 1
Sélectionner
les minutes.



Étape 2
Passer au réglage
« HOW LONG »
(durée d'arrosage).

3.3.4 Réglage de la durée d'arrosage (HOW LONG)

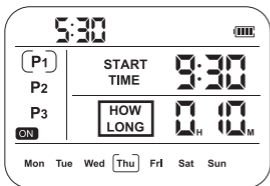

Accéder à la sélection des heures.

3.3.5 Sélection de l'heure de la durée d'arrosage

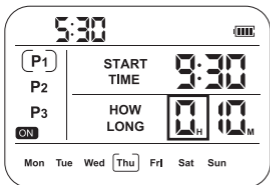

Étape 1
Sélectionner l'heure.



Étape 2
Passer à la sélection des minutes.

3.3.6 Sélection des minutes de la durée d'arrosage

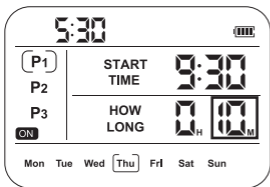

Étape 1
Sélectionner la minute.



Étape 2
Confirmer et passer à la sélection des jours d'arrosage.

3.3.7 Sélection des jours d'arrosage

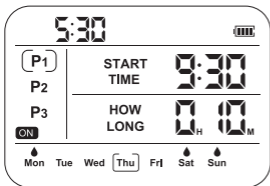

Étape 1
Sélectionner les jours d'arrosage.



Étape 2
Activer ou désactiver l'arrosage pour le jour sélectionné.

3.3.8 Confirmer les jours d'arrosage

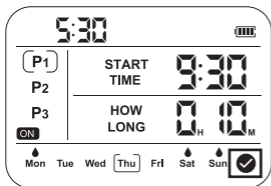

Confirmer les jours d'arrosage sélectionnés.

3.3.9 Affichage de l'arrosage P1

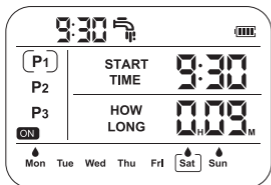

3.4 Désactivation des programmes (P1/P2/P3)

La procédure pour désactiver un programme est la même pour P1, P2 et P3. L'exemple ci-dessous utilise P1.

3.4.1 Désactiver le programme sélectionné

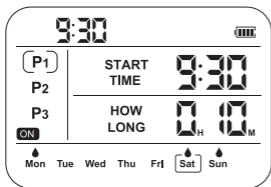

Sélectionner le programme à désactiver.

3.4.2 Affichage « Programme ARRÊT »

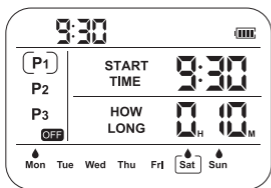

4. ARROSAGE MANUEL

4.1 Démarrer l'arrosage manuel

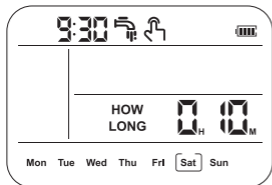

Accéder au mode d'arrosage manuel.



Étape 2

Sélectionner la durée d'arrosage.



Étape 3

Confirmer pour démarrer l'arrosage.

4.2 Affichage de l'arrosage manuel

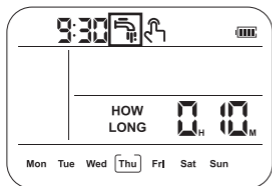

5. RETARD DE PLUIE

5.1 Réglage du retard de pluie

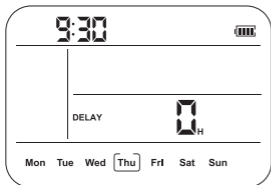

Accéder au réglage du retard de pluie.



Sélectionner la durée du retard de pluie (0/24/48/72 heures).



Confirmer pour activer le retard de pluie.

5.2 Affichage du retard de pluie

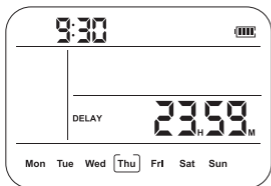

6. ENTRETIEN ET MAINTENANCE

Après une utilisation prolongée, de la saleté ou des débris peuvent s'accumuler à l'intérieur du programmeur.

Nettoyez régulièrement le programmeur afin d'assurer un fonctionnement correct.

Étapes de nettoyage :

- 1). Fermez le robinet et retirez le programmeur. Vérifiez le filtre d'entrée afin de détecter toute accumulation de saleté.
- 2). Si le filtre est sale, retirez-le et rincez-le sous l'eau courante.

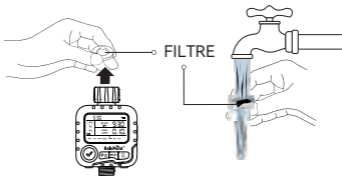

- 3). Accédez au mode d'arrosage manuel pour ouvrir la vanne, puis vérifiez si la sortie d'eau du programmeur est obstruée. Si elle est obstruée, nettoyez-la délicatement à l'aide d'une petite brosse de nettoyage.

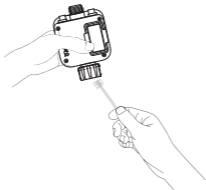

7. DÉPANNAGE

Problème	Cause possible	Solution
La vanne ne s'ouvre pas ou ne se ferme pas	<ul style="list-style-type: none"> • La vanne peut être bloquée après un stockage prolongé. • La vanne ou le circuit d'eau est obstrué. 	<ul style="list-style-type: none"> • Fermer le robinet. • Démarrer l'arrosage manuel pendant 5 à 7 secondes, puis arrêter. • Répéter l'opération 3 à 5 fois. • Si le problème persiste, contactez le service clientèle.
Autonomie des piles réduite	<ul style="list-style-type: none"> • Des piles neuves et usagées sont mélangées. 	<ul style="list-style-type: none"> • Installez deux piles alcalines AA neuves. Ne mélangez pas des piles neuves et usagées ni différents types de piles.
L'écran LCD n'affiche rien ou est difficile à lire	<ul style="list-style-type: none"> • Les piles sont déchargées. • L'écran est exposé à la lumière directe du soleil. 	<ul style="list-style-type: none"> • Remplacer les piles par deux piles alcalines AA neuves. • Éviter l'exposition directe au soleil et vérifier l'écran à l'ombre.

Aucun arrosage	<ul style="list-style-type: none"> • Les programmes P1 / P2 / P3 sont désactivés. • Le robinet est fermé. • La batterie faible déclenche l'arrêt automatique de la vanne. • Le retard de pluie est activé. 	<ul style="list-style-type: none"> • Appuyer sur le bouton MARCHÉ / ARRÊT du programme. • Ouvrir le robinet après avoir terminé les réglages. • Remplacer les piles par deux piles alcalines AA neuves. • Désactiver le retard de pluie.
----------------	--	--

8. POLITIQUE DE GARANTIE

RainPoint accorde une garantie d'un an contre les défauts de fabrication (matériaux et main-d'œuvre) à compter de la date d'achat. Pendant la période de garantie, tout produit jugé défectueux dans des conditions normales d'utilisation (détermination exclusive de RainPoint) sera remplacé gratuitement. Pour une demande de garantie, envoyer le numéro de commande par e-mail à service@rainpointonline.com. Réponse sous 24 heures les jours ouvrables.

9. SERVICE CLIENT

En cas de difficulté lors de l'installation, recherchez « RainPoint » sur YouTube pour regarder des vidéos d'installation. Si les informations requises ne figurent pas dans ce manuel d'utilisation ou si vous avez besoin d'une assistance supplémentaire, veuillez contacter le service client avant de retourner le produit en magasin. Notre équipe locale du service client proposera une solution dans un délai de 24 heures les jours ouvrables et pourra organiser un remplacement ou un remboursement, le cas échéant.

Pour un support efficace, veuillez fournir les informations suivantes :

- Numéro de commande
- Numéro de lot (LOT NO.) de l'appareil
- Brève description du problème

Informations de contact :

Hotline États-Unis : +1 833-381-5659

Hotline Allemagne : +49 800-182-0576

Hotline Royaume-Uni : +44 20-4628-3036

E-mail : service@rainpointonline.com

EC REP

NAME: VIAJE ELECTRONIC COMPANY LIMITED

ADDRESS:

E588, 13 ADELAIDE ROAD, DUBLIN, D02 P950, IRELAND

EMAIL: VIAJEELE@outlook.com

UK REP

NAME: SUJE ELECTRONIC COMPANY LIMITED

ADDRESS:

S211 92a Bury Old Road, Manchester, England, M45 6TQ

EMAIL: SUJEELECTRONIC@outlook.com

Manufacturer/Hersteller/Fabricant/Produttore/Fabricante:

FUJIAN BALDR TECHNOLOGY CO.,LTD

ADDRESS/ADRESSE/ADRESSE/INDIRIZZO/DIRECCIÓN:

Floor 3, Building 2, No.71 Yangqi Road, Fuwan Industrial Area,
Cangshan District, Fuzhou, China. 350008

EMAIL: service@rainpointonline.com



Made in China



Not included.



Need Help?

Scan the QR code to
get fast support



or

US Hotline: +1 833-381-5659

DE Hotline +49 800-182-0576

UK Hotline: +44 20-4628-3036

Email: service@rainpointonline.com

