

MANUAL DEL USUARIO

Temporizador de agua de doble perilla de un solo sentido

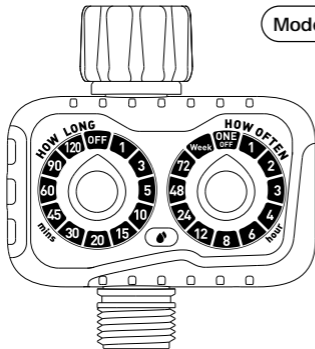

Modelo NO. ITV152



Correo electrónico:
service@rainpointonline.com



WhatsApp
+1 626-780-5952



Línea directa gratuita
EE.UU.: +1 833-381-5659(EN)
RU: +44 800-808-5337(EN)

DE: +49 800-182-0576(DE, EN)

CONSEJOS ÚTILES LEA ANTES DE USAR



No use el temporizador de agua cuando la temperatura esté por debajo de 37.4°F (3°C), y guarde el temporizador en interiores para evitar daños por congelación.



El filtro atrapa partículas de suciedad, evitando que entren en el temporizador y causen obstrucciones. Limpie el filtro regularmente y cámbielo si está desgastado.



Para garantizar una vida útil más prolongada, utilice 2 baterías alcalinas AAA nuevas (no incluidas). No mezcle baterías alcalinas nuevas y viejas, estándar (carbono-zinc) o recargables.



Active el temporizador de agua antes del primer uso o después de un período de inactividad (consulte la página 5: Activar la válvula del temporizador antes del uso).



Utilice únicamente con agua fría y limpia.

PARA CUALQUIER PROBLEMA DURANTE EL USO, POR FAVOR CONTÁCTENOS:



Web: www.rainpointonline.com



Correo electrónico: service@rainpointonline.com



WhatsApp: +1 626-780-5952



Línea gratuita EE.UU. (Inglés): +1 833-381-5659

(Lunes a Viernes: 9:30 AM - 5:30 PM PST)

Línea gratuita DE (Alemán/Inglés): +49 800-182-0576

(Lunes a Viernes: 9:00 AM - 5:00 PM CET)

Línea gratuita RU (Inglés): +44 800-808-5337

(Lunes a Viernes: 9:00 AM - 5:00 PM CET)

CONTENIDO

1. INTRODUCCIÓN DEL PRODUCTO	19
1.1 Descripción del producto	19
1.2 Especificaciones	20
2. INSTALACIÓN Y CONEXIÓN	21
2.1 Instalación de la batería	21
2.2 Instalación del Temporizador	22
2.3 Activar la Válvula del Temporizador Antes de Usar	23
3. INTRODUCCIÓN A LA FUNCIÓN	24
3.1 Configuración de la Frecuencia de Riego ..	24
3.2 Configuración de la Duración de Riego ..	26
3.3 Conozca sus Horarios de Riego	28
3.4 Riego Manual	29
3.5 Indicador de Estado de la Batería	29
4. SOLUCIÓN DE PROBLEMAS	30
5. ADVERTENCIAS	32
6. GARANTÍA	33
7. SERVICIO AL CLIENTE	33

1. INTRODUCCIÓN DEL PRODUCTO

1.1 Descripción del producto

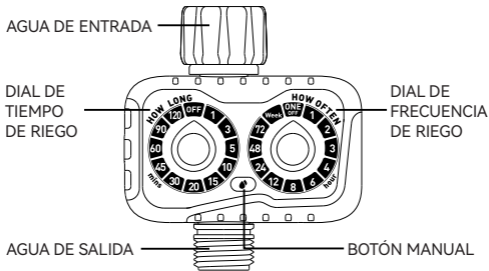

- **Perilla izquierda:** Gire la perilla para establecer la duración del riego.
- **Perilla derecha:** Gire la perilla para establecer la frecuencia de riego.
- **Manual:** Botón de riego manual.

1.2 Especificaciones

ARTÍCULO	ESPECIFICACIÓN
Entrada de agua	NH(EE. UU.) para grifo de 3/4" BSP(UE) para grifos de 3/4" o 1"
Salida de agua	Para manguera de jardín estándar de 3/4"
Temperatura de operación	37.4°F - 122°F (3°C - 50°C)
Presión de agua operativa	0.5 bar a 8 bar (7.25 PSI - 116 PSI)
Frecuencia de riego	ON/OFF-1h-2h-3h-4h-6h-8h- 12h-24h-48h-72h por semana
Duración del riego	OFF-1min-3min-5min-10min- 15min-20min-30min-45min- 60min-90min-120min
Alimentado por	2 * baterías alcalinas AAA (no incluidas)
Nivel impermeable	IP 55

2. INSTALACIÓN Y CONEXIÓN

2.1 Instalación de la batería

Antes de usar, por favor instale las baterías en el temporizador:

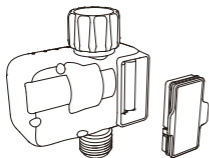

- 1) Abra la tapa del compartimento de la batería en la parte posterior del temporizador.
- 2) Inserte 2 baterías alcalinas AAA nuevas (1.5V) (no incluidas).
- 3) Reemplace la tapa del compartimento de la batería y presione firmemente para asegurarse de que esté completamente sellada.

▲ Nota:

1. Después de instalar las baterías, asegúrese de colocar la tapa de la batería de manera segura para garantizar la impermeabilidad.
2. Cuando el temporizador no se use durante un largo período, retire las baterías y deséchelas adecuadamente.
3. No deseche las baterías en fuego. Las baterías pueden explotar o gotear.
4. Para garantizar una vida útil más prolongada, utilice 2 baterías alcalinas AAA nuevas (no incluidas). No mezcle baterías alcalinas viejas y nuevas, baterías estándar (baterías carbon-zinc), o baterías recargables.

2.2 Instalación del Temporizador

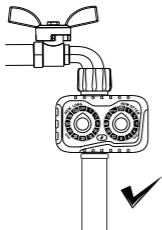

- 1) Cierre el grifo del jardín.
- 2) Enrolle cinta de teflón alrededor de las roscas del grifo.
- 3) Atornille el temporizador al grifo del jardín y ajuste la perilla del temporizador lo más vertical posible con respecto al suelo para evitar que el agua de lluvia se acumule y filtre en el interior.
- 4) Enrolle cinta de teflón alrededor de las roscas de la salida del temporizador.
- 5) Atornille la manguera de jardín a la salida del temporizador.
- 6) Abra el grifo después de programar el temporizador.



Consejos: Enrolle cinta de teflón en las roscas y alinee las roscas para la instalación para evitar fugas. Si las roscas del grifo no pueden ajustarse hasta el fondo de la entrada del temporizador, agregue una arandela de goma.



Nota:

- ⊗ Por favor, no use herramientas; instale el temporizador solo a mano.
- ⊗ Cuando se prevean temperaturas bajo cero, los temporizadores deben ser retirados del grifo y almacenados en interiores para prevenir posibles daños por congelación.
- ▲ Por favor, instale el filtro correctamente y manténgalo limpio como se indica a continuación.



2.3 Activar la Válvula del Temporizador Antes de Usar

⚠ Por favor, active el dispositivo antes de usarlo por primera vez o después de un período de inactividad.

Pasos para la activación:

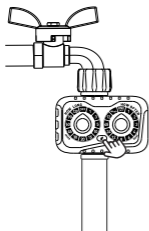

- 1) Mantenga el grifo del jardín cerrado.
- 2) Presione brevemente el botón de riego manual para entrar en modo de riego manual.
- 3) Después de escuchar un sonido "clic", la válvula en el temporizador se abre; luego, presione nuevamente el botón de riego manual para cerrar la válvula.
- 4) Prueba: Abra ligeramente el grifo y luego repita los pasos 2-3 para verificar si el agua sale como se esperaba o se apaga.

Si es así, ¡la válvula del temporizador se ha activado con éxito!

Si no, repita los pasos 2-3 varias veces o contáctenos inmediatamente para obtener soporte.

Nota: Al realizar la prueba, manténgase alejado de la salida del temporizador para evitar salpicaduras y mojarse.

3. INTRODUCCIÓN A LA FUNCIÓN -

3.1 Configuración de la Frecuencia de Riego



Gire la perilla para seleccionar la frecuencia de riego deseada. La luz en el botón de riego manual parpadeará en verde 5 veces y luego se encenderá durante 2 segundos para confirmar la configuración. Rotar a otras posiciones durante el proceso de parpadeo reiniciará el conteo de la luz.



- Cuando la perilla de frecuencia está girada a ONE/OFF, se ingresa a la función única. En este momento, la válvula se abrirá una vez sin importar cuánto se gire la perilla de duración, y no se generará un plan de ciclo.
- Cuando la perilla de frecuencia está en ONE/OFF y necesita regar una vez más, deberá girar la perilla de duración a cualquier otra posición y luego volver a girarla a la duración deseada para reiniciar el riego único.
- Ejemplos de frecuencias de riego cada 24 horas, cada 48 horas y cada 72 horas:



3.2 Configuración de la Duración de Riego



Gire la perilla de duración para establecer la duración del riego. La luz verde parpadeará 5 veces y luego permanecerá encendida durante 2 segundos para confirmar la configuración. Si se gira el dial a otra posición durante el proceso de parpadeo, el conteo se reiniciará. Después de la confirmación, el plan de riego comenzará inmediatamente. Durante el proceso de riego, la luz verde parpadeará intermitentemente, una vez cada 5 segundos, hasta que finalice el riego.



Cuando la perilla de duración se gira a OFF, la luz roja parpadea y luego permanece encendida durante 2 segundos para cerrar la válvula. Después de que la válvula se apaga, la luz roja ya no estará encendida. En este momento, si gira la perilla de frecuencia a cualquier posición, la luz parpadeará en rojo dos veces, indicando que ahora está en estado de apagado; la válvula no se abrirá y el plan no se configurará con éxito.

3.3 Conozca sus Horarios de Riego

El temporizador no tiene una configuración de hora de inicio. En lugar de ello, el momento en que configura la duración (**HOW LONG**) se convierte en la hora de inicio del riego.

FUNCIONAMIENTO:

1. Ajuste el dial **HOW OFTEN** a la frecuencia de riego deseada y el dial **HOW LONG** a la duración deseada.
2. La luz verde parpadeará 5 veces y luego permanecerá encendida fija durante 2 segundos para confirmar la configuración de cada dial.
3. Inmediatamente después de confirmar el ajuste de **HOW LONG**, la válvula se abre para iniciar el riego.

NOTA IMPORTANTE:

- El temporizador comienza a regar inmediatamente después de configurar **HOW LONG**. Manténgase alejado del surtidor de agua para evitar salpicaduras y mojarse.
- La duración configurada en **HOW LONG** determina tanto la hora de inicio como el tiempo de funcionamiento de cada ciclo.

Programas de Riego Diferentes

HOW OFTEN	HOW LONG	CUÁNDO CONFIGURA HOW LONG	HORA DE INICIO DEL RIEGO	HORA DE FINALIZACIÓN DEL RIEGO	PRÓXIMA HORA DE RIEGO
8HORAS	10MINS	7:00	7:00	7:10	15:00
12HORAS	20MINS	8:00	8:00	8:20	20:00
24HORAS	30MINS	19:00	19:00	19:30	19:00 del día siguiente

3.4 Riego Manual

- Cuando el dispositivo está regando, presione brevemente el botón manual para cerrar la válvula y detener el riego.
- Cuando el dispositivo está en cualquier estado excepto regando, presione brevemente el botón manual para abrir la válvula, y presione brevemente el botón manual nuevamente para cerrar la válvula.
- Durante el riego manual, la luz verde parpadeará intermitentemente, una vez cada 5 segundos, hasta que finalice el riego.

NOTA IMPORTANTE: No ajuste los diales **HOW OFTEN/HOW LONG** durante el riego manual. Al girar cualquier dial, la válvula se cerrará inmediatamente. Se reabrirá después de unos segundos para funcionar con los ajustes actualizados.

3.5 Indicador de Estado de la Batería

Cuando la batería está baja, no importa en qué posición estén giradas las dos perillas, la luz roja permanecerá encendida durante 1 segundo, la válvula no responderá y el plan no se configurará con éxito. Si la batería está baja durante el riego, el dispositivo cerrará inmediatamente la válvula; si ocurre alguna de estas situaciones, por favor reemplace las baterías a tiempo.

4. SOLUCIÓN DE PROBLEMAS -----

Problema	Causa Posible	Solución
Fuga en la entrada de agua.	<ol style="list-style-type: none"> 1. No hay filtro o el filtro no está colocado horizontalmente. 2. El grifo no es de estándar de 3/4". 	<ol style="list-style-type: none"> 1. Agregue un filtro y asegúrese de que esté colocado horizontalmente en la entrada. 2. Asegúrese de que el grifo sea un grifo estándar de 3/4". 3. Enrolle cinta de teflón alrededor del grifo para ajustarlo.
La válvula se abre durante demasiado tiempo, más de 5 segundos.	Batería baja.	Use baterías alcalinas nuevas.
No se puede abrir o cerrar la válvula.	<ol style="list-style-type: none"> 1. La válvula no funciona debido a un largo tiempo de almacenamiento. 2. Bloqueo de la válvula. 	<ol style="list-style-type: none"> 1. Mantenga el grifo abierto. 2. Realice riego manual durante 5-7 segundos y luego detenga el riego. 3. Repita el riego manual 5 veces. 4. Intente usar el temporizador normalmente.

Problema	Causa Posible	Solución
Duración corta de la batería.	<ol style="list-style-type: none"> 1. Mezcla de baterías viejas y nuevas. 2. Uso de baterías de carbono o recargables. 	<ol style="list-style-type: none"> 1. Use baterías alcalinas nuevas. 2. Las baterías recargables o de carbono tienen una vida corta, por favor use baterías alcalinas.
Baja presión de agua.	<ol style="list-style-type: none"> 1. Bloqueo del filtro. 2. La presión de entrada no es suficiente para satisfacer las necesidades de riego. 	<ol style="list-style-type: none"> 1. Verifique si el filtro está obstruido; si es así, limpie o reemplace el filtro. 2. Asegúrese de que el temporizador esté instalado correctamente y no esté enroscado incorrectamente. 3. Instale una bomba de refuerzo u otro equipo auxiliar para aumentar la presión.

5. ADVERTENCIAS -----

- 1) Solo para uso en exteriores. Colocar el temporizador en un lugar exterior prolongará su vida útil.
- 2) Para evitar daños, por favor ajústelo sin usar herramientas.
- 3) El filtro debe colocarse horizontalmente en la entrada de agua para prevenir fugas.
- 4) Cuando la batería esté baja, por favor reemplace las pilas para evitar interrupciones en el funcionamiento normal; al reemplazar las baterías, asegúrese de que la bandeja de la batería esté seca.
- 5) Cuando el temporizador no esté en uso, por favor retire las baterías y guárdelo en interiores.
- 6) No use el temporizador a temperaturas superiores a 122°F (50 °C) o inferiores a 37.4°F (3°C).
- 7) No sometas el producto a fuerzas extremas ni a golpes.
- 8) Un choque eléctrico severo podría resultar si se rocía agua en tomacorrientes o fuentes de corriente eléctrica. Nunca sumerja el producto en agua.

6. GARANTÍA -----

RainPoint ofrece una garantía de 1 año contra defectos de fabricación en materiales y mano de obra a partir de la fecha de compra. Durante el período de garantía, reemplazaremos sin cargo el producto que se considere defectuoso bajo un uso y servicio razonables, según lo determine exclusivamente RainPoint. Para realizar una solicitud de garantía, envíenos un correo electrónico con su ID de pedido a service@rainpointonline.com y responderemos dentro de 24 horas.

7. SERVICIO AL CLIENTE -----

¿Todavía tiene problemas con la configuración? ¡Busque "RainPoint" en YouTube para videos de instalación! Si el manual del usuario no tiene lo que está buscando o necesita otra ayuda, contáctenos antes de devolver el producto a la tienda y háganos saber el NÚMERO DE LOTE (LOT NO.) de su dispositivo.

NÚMERO DE LOTE: XXXXX

Teléfono gratuito en EE. UU. (inglés):

+1 833-381-5659(Lun-Vie: 9:30 AM-5:30 PM PST)

Teléfono gratuito en DE (alemán/inglés):

+49 800-182-0576(Lun-Vie: 9:00 AM-5:00 PM CET)

Teléfono gratuito en UK (inglés):

+44 800-808-5337(Lun-Vie: 9:00 AM-5:00 PM CET)

Correo electrónico: service@rainpointonline.com

WhatsApp: +1 626-780-5952

EC REP

NAME: VIAJE ELECTRONIC COMPANY LIMITED

ADDRESS:

E588, 13 ADELAIDE ROAD, DUBLIN, D02 P950, IRELAND

EMAIL: VIAJEELE@outlook.com

UK REP

NAME: SUJE ELECTRONIC COMPANY LIMITED

ADDRESS:

S211 92a Bury Old Road, Manchester, England, M45 6TQ

EMAIL: SUJEELECTRONIC@outlook.com

Manufacturer/Hersteller/Fabricant/Produttore/Fabricante:

FUJIAN BALDR TECHNOLOGY CO.,LTD

ADDRESS/ADRESSE/ADRESSE/INDIRIZZO/DIRECCIÓN:

Floor 3, Building 2, No.71 Yangqi Road, Fuwan Industrial Area,
Cangshan District, Fuzhou, China. 350008

EMAIL: service@rainpointonline.com



Made in China



Not included.





Scan the QR code to
get fast support

Need Help?

Please contact us

US toll free: +1 833-381-5659

(Mon-Fri: 9:30 AM-5:30 PM PST)

DE toll free: +49 800-182-0576

(Mon-Fri: 9:00 AM-5:00 PM CET)

UK toll free: +44 800-808-5337

(Mon-Fri: 9:00 AM-5:00 PM CET)

Email: service@rainpointonline.com

WhatsApp: +1 626-780-5952

