



**RainPoint**<sup>®</sup>  
More Than Water Saving

# MANUEL DE L'UTILISATEUR

## Minuteur d'eau numérique à une zone

Numéro de modèle : ITV120

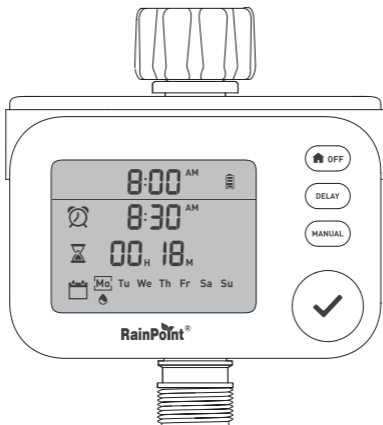

**E-mail:**  
service@rainpointonline.com



**WhatsApp:**  
+1 626-780-5952



**Ligne d'assistance gratuite**

États-Unis numéro gratuit :  
+1 833-381-5659

Numéro gratuit en Allemagne :  
+49 800-182-0576

Numéro gratuit au Royaume-Uni :  
+44 800-808-5337

## Conseils Importants



### **Veillez lire avant utilisation :**



Ne pas utiliser le programmateur d'eau lorsque la température est inférieure à 3 °C (37°F), et veuillez ranger le programmateur à l'intérieur pour éviter tout dommage dû au gel.



Le filtre piège les particules de saleté, les empêchant d'entrer dans le programmateur et de provoquer des obstructions. Veuillez nettoyer régulièrement le filtre et le remplacer s'il est usé.



Pour assurer une durée de vie plus longue, veuillez utiliser 2 piles alcalines AA neuves (non incluses). Ne mélangez pas les piles alcalines neuves et usagées, standard (carbone-zinc) ou rechargeables.



Veillez activer le programmateur d'eau avant la première utilisation ou après une période d'inactivité (reportez-vous à la page 49 : Activer la Minuterie Avant Utilisation).



Utilisez uniquement de l'eau froide propre.

**Si vous rencontrez des problèmes lors de l'utilisation, veuillez nous contacter pour obtenir de l'aide :**

**Site web :** [www.rainpointonline.com](http://www.rainpointonline.com)

**E-mail:** [service@rainpointonline.com](mailto:service@rainpointonline.com)

# CONTENU

<b>1. CONTENU DANS LA BOÎTE</b>	<b>43</b>
<b>2. INTRODUCTION</b>	<b>44</b>
2.1 Présentation du Produit	44
2.2 Spécifications	45
<b>3. INSTALLATION DU PRODUIT</b>	<b>46</b>
3.1 Installation des Piles	46
3.2 Installation du Minuterie sur le Robinet	47
3.3 Activer la Minuterie Avant Utilisation	49
<b>4. PROGRAMMATION DE LA MINUTERIE</b>	<b>50</b>
4.1 Réglage de Base	50
4.2 Définir l'HEURE DE DÉMARRAGE	51
4.3 Définir la DURÉE	51
4.4 Définir la FRÉQUENCE	52
<b>5. FONCTIONS ADDITIONNELLES</b>	<b>53</b>
5.1 Arrosage Manuel	53
5.2 Retard de Pluie	54
5.3 Réglage Fonction ON/OFF	55
5.4 Indicateur de Batterie	55
5.5 Angle d'Écran Ajustable	56
<b>6. NETTOYAGE DE VOTRE MINUTERIE</b>	<b>57</b>
<b>7. DÉPANNAGE</b>	<b>58</b>
<b>8. AVERTISSEMENTS</b>	<b>59</b>
<b>9. GARANTIE</b>	<b>60</b>
<b>10. SUPPORT CLIENTS</b>	<b>60</b>

# 1. CONTENU DANS LA BOÎTE

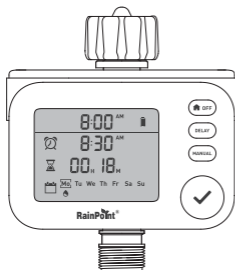

1

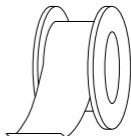

3

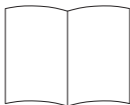

2



4

1. ITV120 Minuterie d'eau numérique à une zone
2. Manuel de l'utilisateur
3. Téflon
4. Carte de garantie

## 2. INTRODUCTION

### 2.1 Présentation du produit

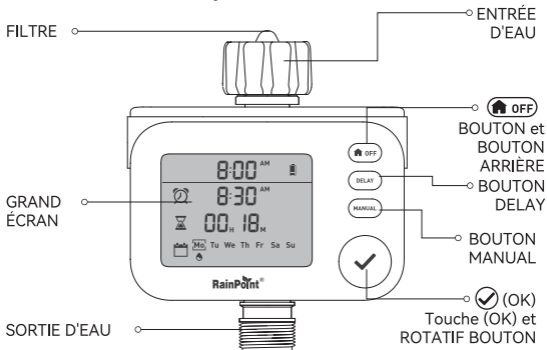

- **BOUTON et BOUTON ARRIÈRE** : Appuyez et maintenez enfoncé pour entrer dans le réglage de la zone ON/OFF, appuyez brièvement pour enregistrer le réglage et revenir à la page principale.
- **BOUTON DELAY** : Appuyez brièvement pour définir la durée de retard.
- **BOUTON MANUAL** : Ouvrir et fermer l'arrosage manuel.
- **Touche (OK) et ROTATIF BOUTON** : Appuyez et maintenez enfoncé pour entrer dans les réglages 12/24H, heure, semaine et planification, appuyez brièvement pour confirmer, tournez le bouton pour augmenter ou diminuer le nombre.

## 2.2 Spécifications

Regenverzögerung	00H/24H/48H/72H
Zeitformat	12/24H
Bewässerungsfrequenz	Hauptsächlich von Montag bis Sonntag oder an jedem Tag
Bewässerungsdauer	1min-3h 59min
Betriebendurch	2*AA-Alkalibatterien (nicht enthalten)
Wasserdichtigkeitsstufe	IP54
Arbeitsdruck	0.5-8 bar (7-116 psi)
Arbeitstemperatur	37°F-122°F(3°C-50°C)
Wasserfluss	1.3-9.2 GAL/min (5-35 L/min)
Wassereinlass	NH(US) für 3/4" Wasserhahn BSP(EU) für 3/4" oder 1" Wasserhahn
Wasserauslass	Für 3/4" Standard-Gartenschlauch

## 3. INSTALLATION DU PRODUIT

### 3.1 Installation des Piles

Installez la pile sur le minuteur et l'écran s'allumera :

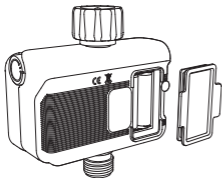

- 1) Ouvrez le couvercle du compartiment à piles à l'arrière du minuteur.
- 2) Insérez 2 nouvelles piles alcalines AA (1,5V) (non fournies).
- 3) Remplacez le couvercle du compartiment à piles et appuyez fermement pour vous assurer qu'il est complètement scellé.

#### Remarque :

- Après avoir installé la pile, assurez-vous d'installer correctement le couvercle du compartiment à piles pour garantir la résistance à l'eau.
- Si le minuteur n'est pas utilisé pendant longtemps, retirez la pile et éliminez-la correctement.
- Remplacez la pile lorsque l'indicateur de batterie montre une faible puissance sur l'affichage. Après avoir remplacé la pile, veuillez penser à réinitialiser votre plan d'arrosage.
- Ne jetez pas les piles au feu. Les piles peuvent exploser ou fuir.
- Pour garantir une plus longue durée de vie, utilisez 2 nouvelles piles alcalines AA (non fournies). Ne mélangez pas les anciennes et les nouvelles piles alcalines, les piles standard (piles carbone-zinc) ou les piles rechargeables.

### 3.2 Installation du Minuteur sur le Robinet



- 1) Fermez le robinet de jardin.
- 2) Enroulez du ruban de Teflon autour du filetage du robinet.
- 3) Vissez le minuteur sur le robinet de manière à ce que l'écran soit aussi perpendiculaire au sol que possible pour éviter que l'eau de pluie ne s'accumule et ne fuit à l'intérieur.
- 4) Enroulez du ruban de Teflon autour du filetage de la sortie du minuteur.
- 5) Vissez le tuyau d'arrosage sur la sortie du minuteur.
- 6) Programmez le minuteur et ouvrez le robinet.

#### CONSEILS :

- Essayez de monter verticalement le minuteur sur le robinet, plutôt qu'en angle ou horizontalement.
- Enroulez le ruban de Teflon autour des filetages et alignez-le avec les filetages pour éviter les fuites ; si le filetage du robinet ne se serre pas au fond de l'entrée du minuteur, ajoutez un joint en caoutchouc.

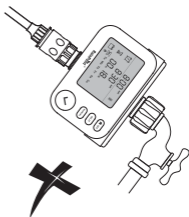
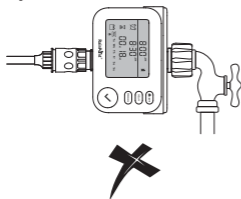

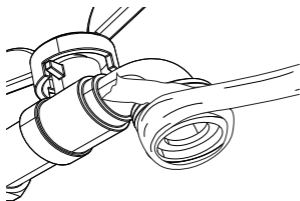

**Joint en caoutchouc**



- ⊗ Veuillez ne pas utiliser d'outils, installez uniquement le minuteur à la main.
- ⊗ En cas de températures glaciales prévues, les minuteries doivent être retirées du robinet et du tuyau et stockées à l'intérieur pour éviter tout dommage potentiel dû au gel.
- ▲ Veuillez installer correctement le filtre et le maintenir propre comme suit.

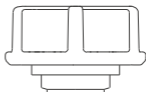
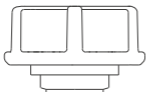



### 3.3 Activer la Minuterie Avant Utilisation

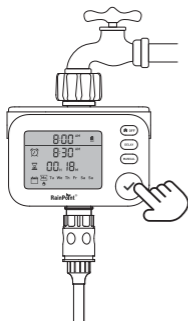

**Veillez activer l'appareil avant de l'utiliser pour la première fois ou après une période d'inactivité.**



- 1) Tirer sur le couvercle du compartiment à piles et installer 2 piles alcalines neuves de type AA. Ensuite, remettre en place le couvercle du compartiment à piles pour s'assurer qu'il est complètement sécurisé.
- 2) Garder le robinet de jardin fermé.
- 3) Appuyer brièvement sur le bouton "**MANUEL**" pour entrer en mode d'arrosage manuel.
- 4) Lorsque l'écran passe en mode d'arrosage manuel et que l'heure clignote, appuyer sur le bouton  ou attendre environ 8 secondes pour commencer l'arrosage manuellement.
- 5) Après avoir entendu un son de "**clac**", la vanne du minuteur s'ouvre, puis appuyer brièvement sur le bouton "**MANUEL**" ou  **OFF** pour fermer la vanne.
- 6) Répéter les étapes 3 à 5 plusieurs fois.
- 7) Test : Ouvrir légèrement le robinet pour vérifier si l'eau s'écoule comme prévu. Si oui, la vanne du minuteur est activée avec succès, veuillez l'utiliser en toute confiance. Si ce n'est pas le cas, veuillez répéter les étapes 3 à 5 plusieurs fois, ou nous contacter immédiatement pour obtenir de l'aide.

**Si oui**, la vanne du minuteur est activée avec succès, veuillez l'utiliser en toute confiance.

**Si ce n'est pas le cas**, veuillez répéter les étapes 3 à 5 plusieurs fois, ou nous contacter immédiatement pour obtenir de l'aide.

**NOTE** : Lors des tests, veuillez rester loin de la sortie du minuteur d'eau pour éviter les éclaboussures et d'être mouillé.

## 4. PROGRAMMATION DE LA MINUTERIE

### 4.1 Réglage de Base

Appuyez et maintenez enfoncé sur le bouton  pour accéder au réglage du format horaire.

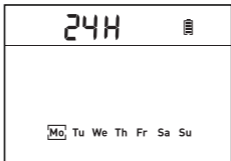

#### FORMAT D'HEURE 12/24H

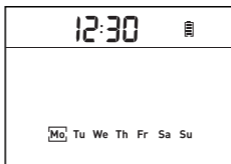

La valeur par défaut est le format **24 heures** et lorsqu'il clignote, tournez le bouton pour changer le format horaire, appuyez brièvement sur le bouton  pour confirmer et entrer en mode de réglage de l'heure.

#### RÉGLAGE DE L'HORLOGE



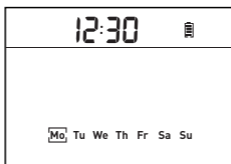

Par défaut, il est **12h30**. L'heure clignote. Tournez la molette pour augmenter ou diminuer le nombre, appuyez brièvement sur le bouton  pour confirmer. Ensuite, la position des minutes clignote, tournez la molette pour augmenter ou diminuer le nombre, appuyez brièvement sur le bouton  pour confirmer et entrez dans le réglage de la semaine.

## RÉGLAGE DE LA SEMAINE





La valeur par défaut est **MO**. La case de **MO** clignote. Tournez la molette pour choisir le jour, appuyez brièvement sur le bouton  pour confirmer et la case cesse de clignoter pour passer au réglage de l'**HEURE DE DÉPART**.

### 4.2 Définir l'HEURE DE DÉMARRAGE

La valeur par défaut est **8h30**. L'heure clignote. Tournez la molette pour augmenter ou diminuer le nombre. Appuyez brièvement sur le bouton  pour confirmer et entrer dans le réglage des minutes. Les minutes clignotent. Tournez la molette pour augmenter ou diminuer le nombre. Appuyez brièvement sur le bouton  pour confirmer et entrer dans le réglage de la **DURÉE**.

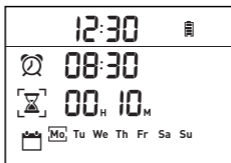
### 4.3 Définir la DURÉE





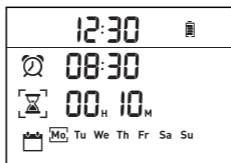

La valeur par défaut est **00:10**. L'heure clignote. Tournez le bouton pour augmenter ou diminuer le nombre. Appuyez brièvement sur le bouton  pour confirmer et entrez l'ajustement des minutes.

Les minutes clignent. Tournez le bouton pour augmenter ou diminuer le nombre. Appuyez brièvement sur le bouton  pour confirmer et entrez l'ajustement de la **FRÉQUENCE DES ARROSAGES**.

#### 4.4 Définir la FRÉQUENCE



1) **Mo** clignote. Tournez le bouton pour choisir **Mo-Su**. Appuyez brièvement sur le bouton  pour confirmer et une goutte d'eau apparaîtra en dessous de **Mo-Su**. Lorsque vous avez terminé les réglages, tournez le bouton jusqu'à ce que la marque  près de **Su** clignote. Appuyez brièvement sur la touche  pour enregistrer les paramètres.

2) Si vous souhaitez annuler le jour d'arrosage sélectionné, tournez le bouton en arrière jusqu'à votre jour sélectionné. Appuyez brièvement sur la touche , pour annuler et la goutte d'eau disparaîtra.

**NOTE :** Si aucun jour n'est sélectionné et que vous appuyez sur la touche  **OFF** pour enregistrer les paramètres. Cela signifie un arrosage quotidien.

## 5. FONCTIONS ADDITIONNELLES

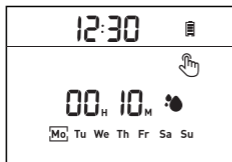

### 5.1 Arrosage Manuel

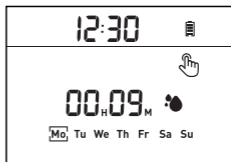

Réglage de l'Arrosage Manuel



Démarrage de l'Arrosage Manuel

Appuyez brièvement sur le bouton **MANUAL** pour accéder au réglage de l'arrosage manuel. La durée d'irrigation par défaut est de **00:10**. L'heure clignote. Tournez le bouton  pour augmenter ou diminuer le nombre et appuyez brièvement sur le bouton  pour passer à l'ajustement des minutes. Les minutes clignotent. Tournez le bouton pour augmenter ou diminuer le nombre et appuyez brièvement sur le bouton  pour enregistrer et démarrer l'arrosage.

#### REMARQUE :

- Si aucune opération n'est effectuée dans les 8 secondes pendant le réglage de l'arrosage manuel, il démarrera automatiquement.
- Appuyez brièvement sur **MANUAL** ou  **OFF** pour revenir à la page principale.

## 5.2 Retard de Pluie

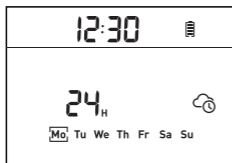

Paramétrer la fonction  
retard de pluie

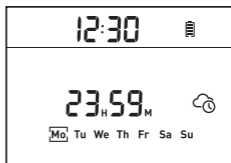

Exécuter la fonction  
retard de pluie

Appuyez brièvement sur le bouton **DELAY** pour accéder au réglage du retard de pluie. Le temps par défaut **00** clignote. Tournez le bouton pour changer le temps de retard à 00/24/48/72 et appuyez sur la -Touche pour enregistrer.

### NOTE :

- Si vous n'appuyez pas sur la -Touche dans les 8 secondes, l'enregistrement sera effectué automatiquement.
- **00H** signifie qu'aucun plan de retard de pluie n'a été défini.

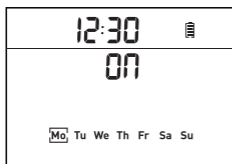

## 5.3 Réglage Fonction ON/OFF



Mode ON



Mode OFF

Appuyer et de maintenir enfoncé le bouton  pour accéder au réglage de la vanne **ON/OFF**. **ON** ou **OFF** clignote, tournez le bouton pour passer à **OFF** ou **ON**. Appuyez sur le bouton  ou le bouton  pour confirmer et revenir à la page principale.

**NOTE :** Lorsque la vanne est réglée sur **OFF**, les plans d'arrosage, l'arrosage manuel et la fonction de retard ne seront pas disponibles.

## 5.4 Indicateur de Batterie

L'indicateur de batterie  affiché à l'écran vous informe sur la puissance de la batterie afin que vous puissiez changer la batterie à temps lorsque l'alimentation est faible.

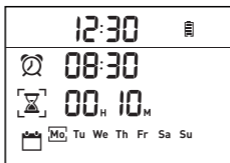

## 5.5 Angle d'Écran Ajustable

L'écran peut être ajusté à différents angles (maximum 45 degrés) pour que vous puissiez voir l'écran clairement dans différents environnements.

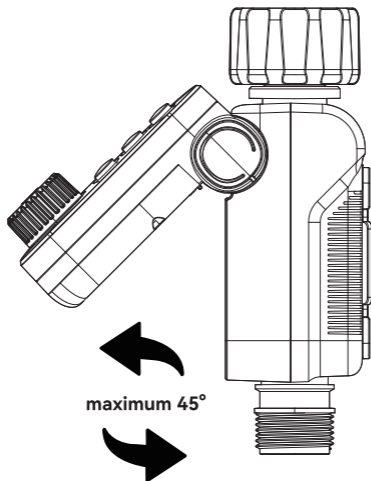

## 6. NETTOYAGE DE VOTRE MINUTERIE

Après une période d'utilisation, des impuretés ou de la saleté dans l'eau peuvent s'accumuler dans la minuterie. Par conséquent, la minuterie doit être nettoyée régulièrement pour garantir son bon fonctionnement. Veuillez suivre ces étapes pour nettoyer la minuterie.

- 1) Fermez le robinet du jardin et retirez la minuterie. Vérifiez si le filtre à l'entrée d'eau de la minuterie a accumulé des impuretés.
- 2) Si le filtre est sale, retirez-le de la minuterie et rincez-le à l'eau courante.

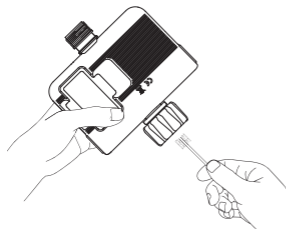
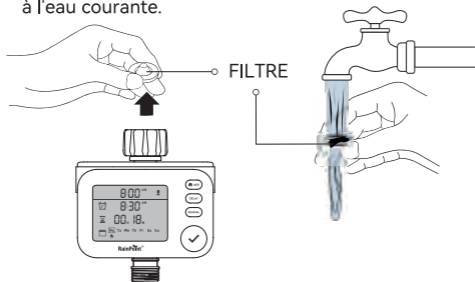

- 3) Activez le mode d'arrosage manuel de la minuterie pour ouvrir la vanne et vérifiez si le tuyau d'eau de la minuterie est bloqué. S'il est bloqué, nettoyez-le doucement avec une petite brosse de nettoyage.

## 7. DÉPANNAGE

Problème	Cause possible	Solution possible
La vanne ne peut pas être ouverte ou fermée.	<ul style="list-style-type: none"> <li>• Le temps prolongé de stockage et de transport rend la vanne inactive.</li> <li>• Bloquage de la vanne.</li> </ul>	<ul style="list-style-type: none"> <li>• Gardez le robinet fermé.</li> <li>• Faites fonctionner l'arrosage manuel pendant 5 à 7 secondes et arrêtez-le.</li> <li>• Répétez les étapes 2 pour 3 à 5 fois.</li> <li>• Essayez de l'utiliser normalement.</li> </ul>
Durée de vie courte de la batterie.	<ul style="list-style-type: none"> <li>• Utilisation mixte de vieilles et nouvelles batteries.</li> <li>• Utilisez des piles au carbone ou des piles rechargeables.</li> </ul>	<ul style="list-style-type: none"> <li>• Utilisez des piles alcalines neuves.</li> <li>• Les piles rechargeables et les piles au carbone ont une durée de vie courte, utilisez plutôt les piles alcalines.</li> </ul>
L'écran LCD ne s'affiche pas.	<ul style="list-style-type: none"> <li>• La batterie est épuisée.</li> <li>• L'écran est exposé à la lumière directe du soleil.</li> </ul>	<ul style="list-style-type: none"> <li>• Remplacez par de nouvelles piles alcalines 2*AA et installez-les correctement.</li> <li>• Évitez la lumière directe du soleil et vérifiez si la batterie est trop faible.</li> </ul>

## 8. AVERTISSEMENTS

- 1) Destiné à une utilisation en extérieur uniquement, le placement dans un endroit protégé à l'extérieur prolongera la durée de vie du produit.
- 2) Serrer trop fort le minuteur avec des outils peut facilement causer des dommages. Pour éviter d'endommager le minuteur, assurez-vous de le serrer à la main et non avec un outil.
- 3) Assurez-vous que le filtre est placé horizontalement dans l'entrée d'eau avant l'installation pour éviter les fuites. Ajoutez un filtre et un peu de ruban téflon si nécessaire pour l'installation.
- 4) Le filtre à mailles empêche les particules de saleté et prolonge la durée de vie du minuteur d'eau. Nettoyez régulièrement le filtre et remplacez-le s'il est usé.
- 5) Lorsque la puissance est faible, veuillez remplacer les piles à temps pour éviter l'interruption du fonctionnement normal ; lors du remplacement des piles, assurez-vous que le compartiment à piles est sec.
- 6) Lorsqu'il n'est pas utilisé, retirez les piles, videz-les et rangez-les à l'intérieur pour éviter le gel.
- 7) Ne pas utiliser le minuteur à une température supérieure à 50°C ou inférieure à 3°C.
- 8) Ne soumettez pas le produit à une force extrême et aux chocs violents.
- 9) L'injection d'eau dans les prises électriques ou sources de courant électrique peut provoquer un choc électrique grave. Ne jamais immerger le produit dans l'eau.

## 9. GARANTIE

**RainPoint** offre une garantie limitée d'1 an contre les défauts de fabrication en termes de matériaux et de fabrication. Pendant la période de garantie, nous remplacerons gratuitement le produit jugé défectueux dans des conditions d'utilisation et d'entretien raisonnables, tel que déterminé uniquement par RainPoint. Pour effectuer une demande de garantie, veuillez nous envoyer un e-mail avec votre numéro de commande à [service@rainpointonline.com](mailto:service@rainpointonline.com) et nous vous répondrons dans les 24 heures.

## 10. SUPPORT CLIENTS

**Vous rencontrez toujours des difficultés avec l'installation ? Recherchez "RainPoint" sur YouTube pour trouver des vidéos d'installation !**

Si le manuel de l'utilisateur ne répond pas à vos besoins ou si vous avez besoin d'aide supplémentaire, veuillez nous contacter avant de retourner le produit au magasin et indiquez-nous le NUMÉRO DE LOT de votre appareil.  
NUMÉRO DE LOT : XXXXXX (au dos du minuteur)

### Besoin d'aide ?



Scannez le code QR pour obtenir plus d'aide.

**Numéro vert gratuit aux États-Unis :**

+1 833-381-5659

(du lundi au vendredi : 09h30 - 17h30 PST)

**Numéro vert gratuit en Allemagne :**

+49 800-182-0576

(du lundi au vendredi : 09h00 - 17h00 CET)

**Numéro vert gratuit au Royaume-Uni :**

+44 800-808-5337

(du lundi au vendredi : 09h00 - 17h00 CET)

**E-mail:** [service@rainpointonline.com](mailto:service@rainpointonline.com)

**WhatsApp:** +1 626-780-5952

EC	REP	NAME: VIAJE ELECTRONIC COMPANY LIMITED ADDRESS: E588, 13 ADELAIDE ROAD, DUBLIN, D02 P950, IRELAND EMAIL: VIAJEELE@outlook.com
----	-----	--

UK	REP	NAME: SUJE ELECTRONIC COMPANY LIMITED ADDRESS: S211 92a Bury Old Road, Manchester, England, M45 6TQ EMAIL: SUJEELECTRONIC@outlook.com
----	-----	--

MANUFACTURER/HERSTELLER/FABRICANT/  
 PRODUTTORE/FABRICANTE:  
 FUJIAN BALDR TECHNOLOGY CO.,LTD  
 ADDRESS/ADRESSE/ADRESSE/INDIRIZZO/DIRECCION:  
 Floor 3, Building 2, No.71 Yangqi Road, Fuwan Industrial Area  
 Cangshan District, Fuzhou, China. 350008  
 EMAIL: service@rainpointonline.com



Not included



Points de collecte sur [www.quefairedemesdechets.fr](http://www.quefairedemesdechets.fr)  
 Privilégiez la réparation ou le don de votre appareil !