



RainPoint[®]
More Than Water Saving

BENUTZERHANDBUCH

1-Zonen-Digital-Wasseruhr

Modellnummer: ITV120

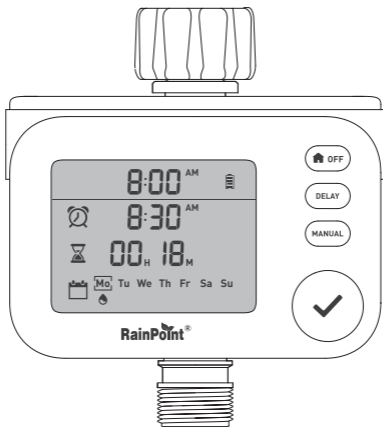

E-mail:
service@rainpointonline.com



WhatsApp:
+1 626-780-5952



Kostenlose Hotline
US gebührenfrei: +1 833-381-5659
DE gebührenfrei: +49 800-182-0576
UK gebührenfrei: +44 800-808-5337

Wichtige Hinweise



Bitte lesen Sie vor der Verwendung:



Verwenden Sie den Wasserzähler nicht bei Temperaturen unter 3 °C (37°F) und lagern Sie den Zähler bitte in Innenräumen, um mögliche Frostschäden zu vermeiden.



Der Filter fängt Schmutzpartikel ein, um zu verhindern, dass sie in den Zähler gelangen und Verstopfungen verursachen. Bitte reinigen Sie den Filter regelmäßig und ersetzen Sie ihn bei Verschleiß.



Um eine längere Lebensdauer zu gewährleisten, verwenden Sie bitte 2 neue AA-Alkalibatterien (nicht im Lieferumfang enthalten). Mischen Sie keine neuen und alten Alkalibatterien, Standard (Zink-Kohle)- oder wiederaufladbare Batterien.



Bitte aktivieren Sie den Wasserzähler vor der ersten Verwendung oder nach einer Inaktivitätsphase (siehe Seite 28: Timer vor Gebrauch Aktivieren).



Verwenden Sie nur sauberes kaltes Wasser.

Wenn während der Verwendung Probleme auftreten, kontaktieren Sie uns bitte für Unterstützung:

Webseite: www.rainpointonline.com

E-Mail: service@rainpointonline.com

INHALT

1. INHALT DER BOX	22
2. EINFÜHRUNG	23
2.1 Produktübersicht	23
2.2 Spezifikation	24
3. PRODUKTINSTALLATION	25
3.1 Installation der Batterien	25
3.2 Installation des Timers am Wasserhahn	26
3.3 Timer vor Gebrauch Aktivieren	28
4. TIMERPROGRAMMIERUNG	29
4.1 Grundlegende Einstellung	29
4.2 STARTZEIT Festlegen	30
4.3 DAUER Festlegen	30
4.4 HÄUFIGKEIT Festlegen	31
5. ZUSÄTZLICHE FUNKTIONEN	32
5.1 Manuelle Bewässerung	32
5.2 Regenverzögerung	33
5.3 ON/OFF-Funktion Einstellen	34
5.4 Batterieanzeige	34
5.5 Bildschirmwinkel Einstellbar	35
6. REINIGUNG IHRES TIMERS	36
7. FEHLERSUCHE	37
8. WARNUNGEN	38
9. GARANTIE	39
10. KUNDENBETREUUNG	39

1. INHALT DER BOX

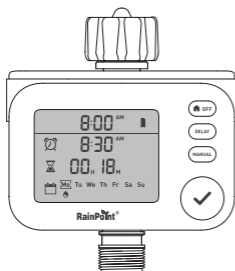

1

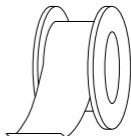

3

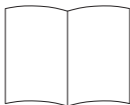

2



4

1. ITV120 1-Zonen-Digitaler Wasser-Timer
2. Benutzerhandbuch
3. Teflonband
4. Garantiekarte

2. EINFÜHRUNG

2.1 Produktübersicht

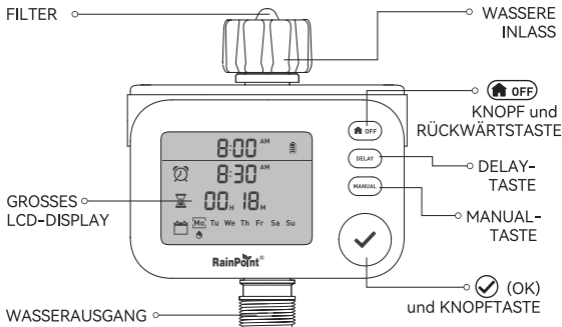

- **🏠 OFF KNOPF und RÜCKWÄRTSTASTE**: Drücken und halten Sie, um in die ON/OFF-Zonen-Einstellung zu gelangen, drücken Sie kurz, um die Einstellung zu speichern und zur Hauptseite zurückzukehren.
- **DELAY-TASTE**: Kurzes Drücken zum Einstellen der Verzögerungsdauer.
- **MANUAL-TASTE**: Manuelle Bewässerung öffnen und schließen.
- **✓ (OK) TASTE und KNOPFTASTE**: Drücken und halten Sie, um in die 12/24H-, Zeit-, Wochen- und Planungseinstellungen zu gelangen, drücken Sie kurz zur Bestätigung, drehen Sie den Knopf, um die Zahl zu erhöhen oder zu verringern.

2.2 Spezifikation

Regenverzögerung	00H/24H/48H/72H
Zeitformat	12/24H
Bewässerungsfrequenz	Hauptsächlich von Montag bis Sonntag oder an jedem Tag
Bewässerungsdauer	1min-3h 59min
Betriebendurch	2*AA-Alkalibatterien (nicht enthalten)
Wasserdichtigkeitsstufe	IP54
Arbeitsdruck	0.5-8 bar (7-116 psi)
Arbeitstemperatur	37°F-122°F(3°C-50°C)
Wasserfluss	1.3-9.2 GAL/min (5-35 L/min)
Wassereinlass	NH(US) für 3/4" Wasserhahn BSP(EU) für 3/4" oder 1" Wasserhahn
Wasserauslass	Für 3/4" Standard-Gartenschlauch

3. PRODUKTINSTALLATION

3.1 Installation der Batterien

Installieren Sie die Batterie am Timer und das Display wird leuchten:

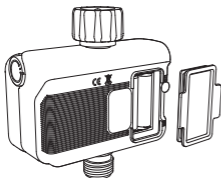

- 1) Öffnen Sie die Batteriefachabdeckung auf der Rückseite des Timers.
- 2) Legen Sie 2 neue AA (1,5V) Alkalibatterien (nicht im Lieferumfang enthalten) ein.
- 3) Setzen Sie die Batteriefachabdeckung auf und drücken Sie fest, um sicherzustellen, dass sie vollständig abgedichtet ist.

HINWEISinweis:

- Nach dem Einsetzen der Batterie installieren Sie die Batteriefachabdeckung sicher, um die Wasserbeständigkeit zu gewährleisten.
- Wenn der Timer längere Zeit nicht verwendet wird, nehmen Sie die Batterie heraus und entsorgen Sie sie ordnungsgemäß.
- Ersetzen Sie die Batterie, wenn das Akku-Symbol auf dem Display einen niedrigen Ladestand anzeigt. Nach dem Austausch der Batterie denken Sie bitte daran, Ihren Bewässerungsplan zurückzusetzen.
- Werfen Sie keine Batterien ins Feuer. Batterien können explodieren oder auslaufen.
- Verwenden Sie zur Sicherstellung einer längeren Lebensdauer 2 neue AA-Alkalibatterien (nicht im Lieferumfang enthalten). Mischen Sie keine alten und neuen Alkalibatterien, Standardbatterien (Zink-Kohle-Batterien) oder wiederaufladbare Batterien.

3.2 Installieren des Timers am Wasserhahn

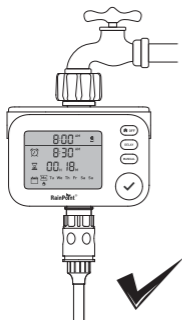

- 1) Schalten Sie den Gartenschlauch aus.
- 2) Wickeln Sie Teflonband um das Gewinde des Wasserhahns.
- 3) Schrauben Sie den Timer am Gartenschlauch so an, dass das Display senkrecht zum Boden steht, um zu verhindern, dass Regenwasser ansammelt und ins Innere eindringt.
- 4) Wickeln Sie Teflonband um das Gewinde des Timer-Auslasses.
- 5) Schrauben Sie den Gartenschlauch an den Timer-Auslass.
- 6) Programmieren des Timers
undschalten Sie den Wasserhahn ein.

TIPPS:

- Versuchen Sie, das Timervertikal am Wasserhahn anzubringen, statt in einem Winkel oder horizontal.
- Wickeln Sie das Teflonband um die Gewinde und richten es mit den Gewinden aus, zu vermeiden Leckagen; wenn sich das Gewinde des Hahns nicht an den Boden des Eingangs des Timers anschmiegt, fügen Sie der diesem ein Gummidichtung hinzu.

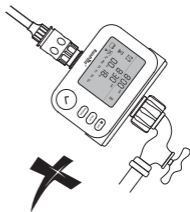
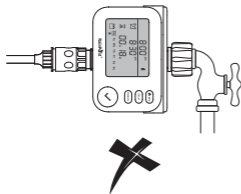

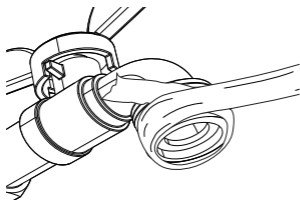

Gummidichtung



- ⊗ Bitte verwenden Sie keine Werkzeuge, nur von Hand installieren des Timers.
- ⊘ Bei warteten Frösten, solltendie Timer vom Wasserhahn und vom Schlauch entfernt und drinnen gelagert werden, zu vermeiden mögliche Frostschäden.
- ▲ Bitte montierendes Filterskorrekt und halten ihn sauber, wie folgt.

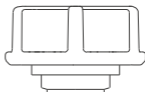
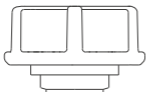



3.3 Timer vor Gebrauch aktivieren

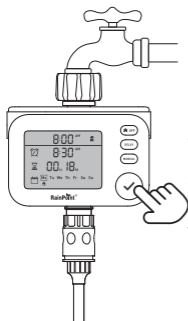

Bitte aktivieren Sie das Gerät, vor dem ersten Gebrauch oder nach einer Zeit der Inaktivität.



- 1) Nehmen Sie die Abdeckung des Batteriefachs heraus und installieren 2*AA neue Alkalibatterien ein. Legen Sie dann die Batterieabdeckung zurück, zur Sicherstellung, dass sie vollständig gesichert ist.
- 2) Lassen Sie den Gartenschlauch ausgeschaltet.
- 3) Drücken Sie kurz die **"MANUAL"**-Taste, zur manuellen Bewässerung.
- 4) Vom Bildschirm wechseln zur manuellen Bewässerungsseite und die Stunde blinkt, dann drücken den Knopf  oder warten Sie vor etwa 8 Sekunden, zum manuellen Bewässern beginnen.
- 5) Nachdem ein **"Klick"**-Geräusch zu hören ist, wird das Ventil im Timer geöffnet, dann kurz **MANUAL** oder  Knopf drücken, zum Schließen des Ventils.
- 6) Wiederholen Sie die Schritte 3-5 mehrmals.
- 7) **Test:** Drehen Sie den Wasserhahn ein wenig auf, um zu überprüfen, ob das Wasseraustrittswie erwartet.

Wenn ja, ist das Timer-Ventil erfolgreich aktiviert, bitte verwenden Sie es mit Zuversicht.

Falls nicht, wiederholen Sie bitte die Schritte 3-5 mehrmals, oder kontaktieren Sie oder kontaktieren Sie uns sofort für Unterstützung.

HINWEIS: Halten Sie sich beim Testen bitte vom Wasser-Timer Auslass, um Spritzer und Nässe zu vermeiden.

4. TIMERPROGRAMMIERUNG

4.1 Grundlegende Einstellung

Drücken und halten Sie die Taste  um die Zeiteinstellung aufzurufen.

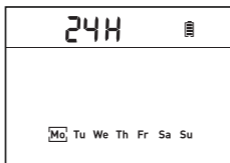

12/24H-STUNDENFORMAT-EINSTELLUNG

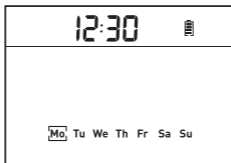

Die Voreinstellung ist das **24-Stunden-Format**, und wenn es blinkt, drehen Sie am Knopf, um das Zeitformat zu wechseln. Drücken Sie kurz die Taste  zur Bestätigung und wechseln in den Zeit-Einstellungsmodus.

UHRZEIT-EINSTELLUNG



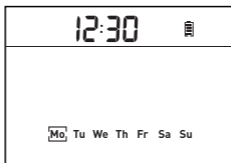

Die Voreinstellung ist **12:30**. Die Stunde blinkt. Drehen Sie am Knopf, um die Zahl zu erhöhen oder zu verringern, drücken Sie kurz den Knopf  zur Bestätigung. Dann blinkt die Minutenposition, drehen Sie am Knopf, um die Zahl zu erhöhen oder zu verringern, drücken Sie kurz den Knopf  zur Bestätigung und geben Sie die Wochen-Einstellung ein.

WOCHENEINSTELLUNG





Die Voreinstellung ist **MO**. Der Rahmen auf **MO** blinkt. Drehen Sie am Knopf, um den Tag auszuwählen, drücken Sie kurz auf die Taste  zur Bestätigung und der Rahmen hört auf zu blinken und es wird zur **STARTZEIT**-Einstellung übergegangen.

4.2 STARTZEIT Festlegen

Die Voreinstellung ist **8:30**. Die Stunde blinkt. Drehen Sie am Knopf, um die Zahl zu erhöhen oder zu verringern. Drücken Sie kurz auf die Taste  zur Bestätigung und geben Sie die Minuten ein. Die Minuten blinken. Drehen Sie am Knopf, um die Zahl zu erhöhen oder zu verringern. Drücken Sie kurz auf die Taste  zur Bestätigung und geben Sie die **DAUER-Einstellung** ein.

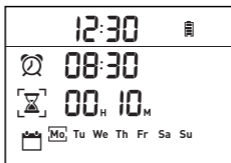
4.3 DAUER Festlegen





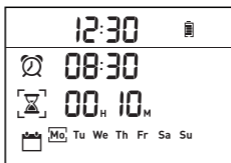

Die Voreinstellung ist **00:10**. Die Stunde blinkt. Drehen Sie am Knopf, um die Zahl zu erhöhen oder zu verringern. Drücken Sie kurz auf die Taste  zur Bestätigung und geben Sie die Minuten ein.

Die Minuten blinken. Drehen Sie am Knopf, um die Zahl zu erhöhen oder zu verringern. Drücken Sie kurz auf die Taste  zur Bestätigung und geben Sie die **HÄUFIGKEIT Einstellung** ein.

4.4 HÄUFIGKEIT Festlegen



1) **Mo** blinkt. Drehen Sie am Knopf, um **Mo-Su** auszuwählen. Drücken Sie kurz auf die Taste  zur Bestätigung und das Wassertropfen-Symbol wird unter **Mo-Su** erscheinen. Wenn Sie die Einstellung abgeschlossen haben, drehen Sie den Knopf, bis das Symbol  in der Nähe von **Su** blinkt. Drücken Sie kurz auf die Taste , um die Einstellung zu speichern.

2) Wenn Sie den Bewässerungstag abbrechen möchten, den Tag auswählen, kurz auf die Taste  drücken, um abzubrechen und der Wassertropfen unter diesem Tag verschwindet.

HINWEIS: Wenn kein Tag ausgewählt wird und auf die Taste  **OFF** gedrückt wird, um die Einstellung zu speichern, bedeutet dies, dass täglich bewässert wird.

5. ZUSÄTZLICHE FUNKTIONEN

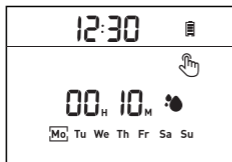

5.1 Manuelle Bewässerung

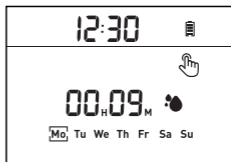

Einstellung der manuellen
Bewässerung



Starten der manuellen
Bewässerung

Drücken Sie kurz auf die **MANUAL**-Taste, um die Einstellungen für die manuelle Bewässerung zu öffnen. Die standardmäßige Bewässerungsdauer beträgt **00:10**. Die Stunde blinkt. Drehen Sie am Knopf, um die Zahl zu erhöhen oder zu verringern und drücken Sie kurz auf die Taste , um zur Minuten-Einstellung zu wechseln. Die Minuten blinken. Drehen Sie am Knopf, um die Zahl zu erhöhen oder zu verringern und drücken Sie kurz auf die Taste , um zu speichern und mit der Bewässerung zu beginnen.

HINWEIS:

- Wenn während der manuellen Bewässerungseinstellung innerhalb von 8 Sekunden keine Operation durchgeführt wird, wird automatisch mit der Bewässerung begonnen.
- Drücken Sie kurz auf **MANUAL** oder  **OFF**, um zur Hauptseite zurückzukehren.

5.2 Regenverzögerung

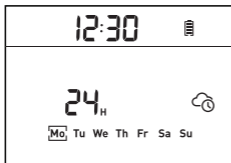

Regenverzögerungsfunktion
einstellen

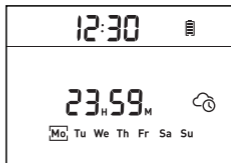

Ausführen der
Regenverzögerungsfunktion

Drücken Sie kurz auf die **DELAY**-Taste, um die Einstellung der Regenverzögerung aufzurufen. Die Standardzeit **00** blinkt. Drehen Sie den Knopf, um die Verzögerungszeit auf 00/24/48/72 um zuschalten und drücken Sie die  -Taste, um zu speichern.

HINWEIS:

- Wenn Sie innerhalb von 8 Sekunden nicht auf die  -Taste drücken, wird die Einstellung automatisch gespeichert.
- **00H** bedeutet, dass kein Regenverzögerungsplan festgelegt wurde.

5.3 ON-/OFF-Funktion Einstellen

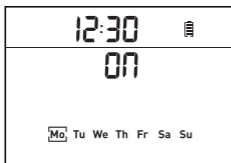

ON-Modus



OFF-Modus

Drücken und halten Sie die -Taste, um die Ventil-**ON/OFF**-Einstellung aufzurufen. **ON** oder **OFF** blinkt, drehen Sie den Knopf, um auf **OFF** oder **ON** zu wechseln. Drücken Sie die -Taste oder die -Taste zur Bestätigung und zur Rückkehr zur Hauptseite.

HINWEIS:

Wenn das Ventil auf **OFF** eingestellt ist, stehen die Bewässerungspläne, die manuelle Bewässerung und die Verzögerungsfunktion nicht zur Verfügung.

5.4 Batterieanzeige

Der Batterieindikator auf dem Bildschirm informiert Sie über den Batteriestand, damit Sie rechtzeitig die Batterie wechseln können, wenn der Strom niedrig ist.

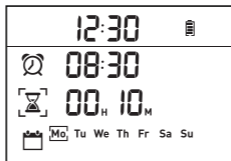

5.5 Bildschirmwinkel einstellbar

Der Bildschirm kann auf verschiedene Winkel (maximal 45 Grad) eingestellt werden, damit Sie den Bildschirm in unterschiedlichen Umgebungen klar sehen können.

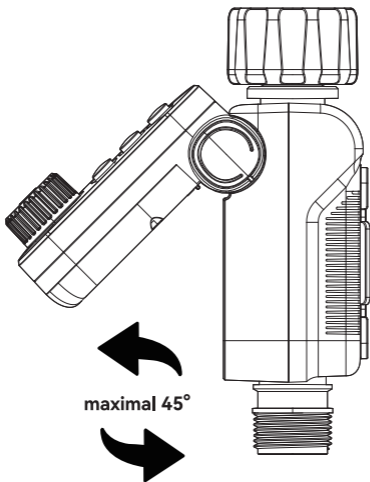

6. REINIGUNG IHRES TIMERS

Nach einer Zeit der Nutzung können sich Verunreinigungen oder Schmutz im Wasser im Timer ansammeln. Daher sollte der Timer regelmäßig gereinigt werden, um einen ordnungsgemäßen Betrieb sicherzustellen. Befolgen Sie bitte diese Schritte, um den Timer zu reinigen.

- 1) Schalten Sie den Gartenhahn aus und entfernen Sie den Timer. Überprüfen Sie, ob sich Verunreinigungen im Filter am Wassereinlass des Timers angesammelt haben.
- 2) Wenn der Filter schmutzig ist, nehmen Sie ihn bitte aus dem Timer heraus und spülen Sie ihn mit fließendem Wasser ab.

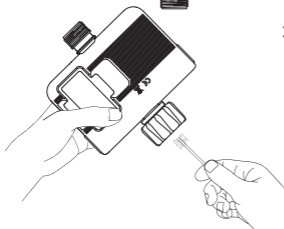
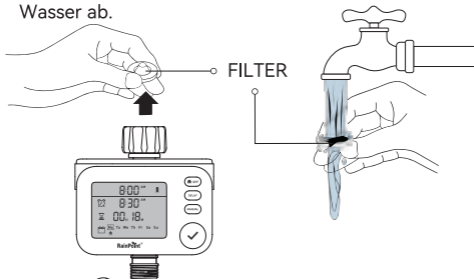

- 3) Schalten Sie den manuellen Bewässerungsmodus des Timers ein, um das Ventil zu öffnen, und überprüfen Sie, ob das Wasserrohr des Timers blockiert ist. Wenn es blockiert ist, reinigen Sie es bitte vorsichtig mit einer kleinen Reinigungsbürste.

7.FEHLERSUCHE

Problem	Mögliche Ursache	Mögliche Lösung
Ventil kann nicht geöffnet oder geschlossen werden.	<ul style="list-style-type: none"> • Lange Lager- und Transportzeiten machen das Ventil inaktiv. • Ventilblockade. 	<ul style="list-style-type: none"> • Den Wasserhahn geschlossen halten. • Führen Sie die manuelle Bewässerung für 5-7 Sekunden durch und stoppen Sie sie. • Wiederholen Sie die Schritte 2 bis 3-5 Mal. • Versuchen Sie, es normal zu verwenden.
Kurze Batterie-laufzeit.	<ul style="list-style-type: none"> • Gemischte Verwendung von alten und neuen Batterien. • Verwenden Sie Kohlebatterien oder wiederaufladbare Batterien. 	<ul style="list-style-type: none"> • Verwenden Sie neue Alkalibatterien. • Wiederaufladbare Batterien und Kohlebatterien haben eine kurze Lebensdauer, verwenden Sie stattdessen die Alkalibatterien.
Das LCD-Display wird nicht angezeigt.	<ul style="list-style-type: none"> • Die Batterie ist erschöpft. • Das Display ist direktem Sonnenlicht ausgesetzt. 	<ul style="list-style-type: none"> • Ersetzen Sie neue 2*AA Alkalibatterien und installieren Sie sie korrekt. • Vermeiden Sie direktes Sonnenlicht und prüfen Sie, ob die Batterie zu schwach ist.

8. WARNUNGEN

- 1) Nur für den Außenbereich vorgesehen, die Platzierung im geschützten Außenbereich verlängert die Lebensdauer des Produkts.
- 2) Das Festziehen des Timers mit Werkzeugen kann leicht zu Beschädigungen führen. Um den Timer nicht zu beschädigen, stellen Sie sicher, dass er von Hand und nicht mit einem Werkzeug festgezogen wird.
- 3) Stellen Sie sicher, dass der Filter vor der Installation waagrecht im Wasseranschluss platziert ist, um Undichtigkeiten zu vermeiden. Fügen Sie bei Bedarf einen Filter und etwas Gewindedichtungsband hinzu.
- 4) Der Maschenfilter verhindert Schmutzpartikel und verlängert die Lebensdauer des Wasserzeitschalters. Reinigen Sie den Filter regelmäßig und ersetzen Sie ihn bei Verschleiß.
- 5) Bei geringer Leistung sollten die Batterien rechtzeitig ausgetauscht werden, um Unterbrechungen des normalen Betriebs zu vermeiden; beim Austausch der Batterien stellen Sie bitte sicher, dass das Batteriefach trocken ist.
- 6) Wenn das Gerät nicht verwendet wird, entfernen Sie die Batterien, entleeren Sie es und lagern Sie es im Innenbereich, um Frostschäden zu vermeiden.
- 7) Verwenden Sie den Timer nicht bei Temperaturen über 50°C oder unter 3°C.
- 8) Setzen Sie das Produkt keinem extremen Druck und keinen starken Stößen aus.
- 9) Bei Sprühwasser in Steckdosen oder elektrische Stromquellen besteht die Gefahr eines schwerwiegenden elektrischen Schocks. Tauchen Sie das Produkt niemals ins Wasser.

9. GARANTIE

RainPoint gewährt eine 1-jährige eingeschränkte Garantie gegen Herstellungsfehler in Material und Verarbeitung. Während der Garantiezeit werden wir das Produkt kostenlos ersetzen, wenn es unter angemessener Nutzung und Wartung als fehlerhaft erachtet wird, wie ausschließlich von RainPoint festgestellt. Um eine Garantiefanfrage zu stellen, senden Sie uns bitte eine E-Mail mit Ihrer Bestellnummer an service@rainpointonline.com, und wir werden innerhalb von 24 Stunden antworten.

10. KUNDENBETREUUNG

Haben Sie immer noch Probleme mit der Einrichtung? Suchen Sie bitte auf YouTube nach "RainPoint" für Installationsvideos!

Wenn das Benutzerhandbuch nicht das bietet, wonach Sie suchen, oder wenn Sie andere Hilfe benötigen, kontaktieren Sie uns bitte, bevor Sie das Produkt zurück in den Laden bringen, und teilen Sie uns die LOT-NR. Ihres Geräts mit. LOT-NR.: XXXXXX (auf der Rückseite des Timers)

Brauchen Sie Hilfe?



Scannen Sie den QR-Code für weitere Unterstützung.

Kostenlose US-Hotline: +1 833-381-5659
(Mo-Fr: 09:30-17:30 Uhr PST)

Kostenlose DE-Hotline: +49 800-182-0576
(Mo-Fr: 09:00-17:00 Uhr CET)

Kostenlose UK-Hotline: +44 800-808-5337
(Mo-Fr: 09:00-17:00 Uhr CET)

E-Mail: service@rainpointonline.com

WhatsApp: +1 626-780-5952

EC	REP	NAME: VIAJE ELECTRONIC COMPANY LIMITED ADDRESS: E588, 13 ADELAIDE ROAD, DUBLIN, D02 P950, IRELAND EMAIL: VIAJEELE@outlook.com
----	-----	--

UK	REP	NAME: SUJE ELECTRONIC COMPANY LIMITED ADDRESS: S211 92a Bury Old Road, Manchester, England, M45 6TQ EMAIL: SUJEELECTRONIC@outlook.com
----	-----	--

MANUFACTURER/HERSTELLER/FABRICANT/
 PRODUTTORE/FABRICANTE:
 FUJIAN BALDR TECHNOLOGY CO.,LTD
 ADDRESS/ADRESSE/ADRESSE/INDIRIZZO/DIRECCION:
 Floor 3, Building 2, No.71 Yangqi Road, Fuwan Industrial Area
 Cangshan District, Fuzhou, China. 350008
 EMAIL: service@rainpointonline.com



Not included



Points de collecte sur www.quefairedemesdechets.fr
 Privilégiez la réparation ou le don de votre appareil !