



RainPoint[®]
More Than Water Saving

MANUALE DELL'UTENTE

Programmatore digitale dell'acqua a una zona

Numero di modello: **ITV120**

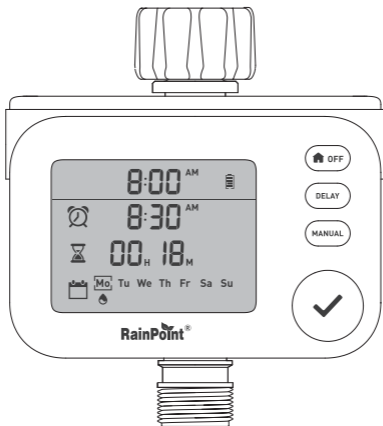

Email:
service@rainpointonline.com



WhatsApp:
+1 626-780-5952



Hotline gratuita

USA numero verde:
+1 833-381 -5659
Numero verde in Germania:
+49 800-182 -0576
Numero verde nel Regno Unito:
+44 800 -808 -5337

Suggerimenti Importanti



Si prega di leggere prima dell'uso:



Non utilizzare il timer dell'acqua quando la temperatura è inferiore a 3°C (37°F), e conservare il timer all'interno per evitare eventuali danni da congelamento.



Il filtro intrappola le particelle di sporco, impedendo loro di entrare nel timer e causare otturazioni. Si prega di pulire regolarmente il filtro e sostituirlo se usurato.



Per garantire una vita più lunga, si prega di utilizzare 2 nuove batterie alcaline AA (non incluse). Non mescolare batterie alcaline nuove e vecchie, standard (zinco-carbonio) o ricaricabili.



Attivare il timer dell'acqua prima del primo uso o dopo un periodo di inattività (fare riferimento alla pagina 70: Attivare il Timer Prima dell'Uso).



Utilizzare solo acqua fredda pulita.

Se si incontrano problemi durante l'uso, contattateci per ricevere assistenza:

Sito Web: www.rainpointonline.com

E-mail: service@rainpointonline.com

CONTENUTI

1. CONTENUTI NELLA SCATOLA	64
2. INTRODUZIONE	65
2.1 Panoramica del Prodotto	65
2.2 Specifiche	66
3. INSTALLAZIONE DEL PRODOTTO	67
3.1 Installazione delle Batterie	67
3.2 Installazione del Timer sul Rubinetto	68
3.3 Attivare il Timer Prima dell'Uso	70
4. PROGRAMMAZIONE DEL TIMER	71
4.1 Impostazione Base	71
4.2 Imposta ORA DI INIZIO	72
4.3 Imposta PER QUANTO TEMPO	72
4.4 Imposta CON CHE FREQUENZA	73
5. FUNZIONI AGGIUNTIVE	74
5.1 Irrigazione Manuale	74
5.2 Ritardo per Pioggia	75
5.3 Impostare la Funzione ON/OFF	76
5.4 Indicatore di Batteria	76
5.5 Angolo dello Schermo Regolabile	77
6. PULIZIA DEL TUO TIMER	78
7. RISOLUZIONE DEI PROBLEMI	79
8. AVVERTENZE	80
9. GARANZIA	81
10. SUPPORTO CLIENTI	81

1. CONTENUTI NELLA SCATOLA

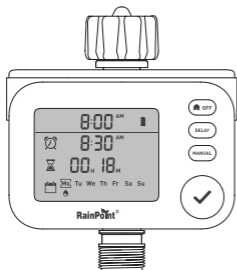

1

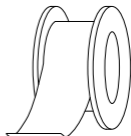

3

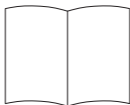

2

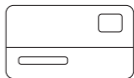

4

1. **ITV120 Timer dell'acqua digitale a una zona**
2. **Manuale dell'utente**
3. **Nastro in teflon**
4. **Carta di garanzia**

2. INTRODUZIONE

2.1 Panoramica del prodotto

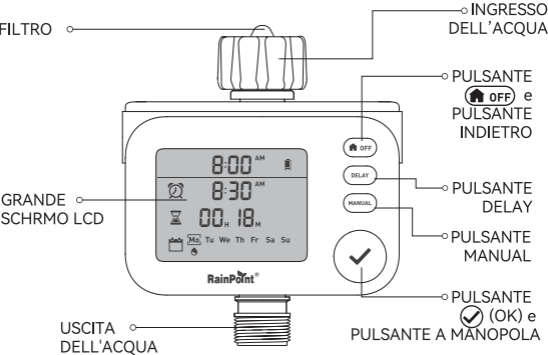

- **PULSANTE OFF e PULSANTE INDIETRO**: premere e tenere premuto per entrare nell'impostazione della zona ON/OFF, premere brevemente per salvare l'impostazione e tornare alla pagina principale.
- **PULSANTE DELAY**: premere brevemente per impostare la durata del ritardo.
- **PULSANTE MANUAL**: aprire e chiudere l'irrigazione manuale.
- **PULSANTE (OK) e PULSANTE A MANOPOLA**: premere e tenere premuto per entrare nell'impostazione 12/24H, ora, settimana e piano, premere brevemente per confermare, girare il pulsante a manopola per aumentare o diminuire il numero.

2.2 Specifiche

Ritardo pioggia	00H /24H /48H /72H
Formato ora	12 /24H
Frequenza di irrigazione	Lunedì a domenica o qualsiasi giorno
Durata irrigazione	1min -3h59min
Alimentato da	2 batterie alcaline AA (non incluse)
Livello impermeabile	IP54
Pressione di lavoro	0.5 -8 bar (7 -116 psi)
Temperatura di lavoro	37°F -122°F(3°C -50°C)
Flusso acqua	1.3-9.2 GAL/min (5 -35 L/min)
Ingresso acqua	NH(US) per rubinetto da 3/4" BSP(EU) perrubinetto da 3/4" o da 1"
Uscita acqua	Per tubo da giardino standard da 3/4"

3. INSTALLAZIONE DEL PRODOTTO

3.1 Installazione delle Batterie

Installare la batteria sul timer e vedrai lo schermo accendersi:

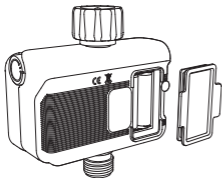

- 1) Apri il coperchio del vano batterie sul retro del timer.
- 2) Inserisci 2 nuove batterie alcaline AA (1,5V) (non incluse).
- 3) Riposiziona il coperchio del vano batterie e premi con forza per assicurarti che sia completamente sigillato.

NOTA:

- Dopo aver installato la batteria, assicurati di installare correttamente il coperchio del vano batterie per garantire la resistenza all'acqua.
- Se il timer non viene utilizzato per lungo tempo, rimuovi la batteria e smaltiscila correttamente.
- Sostituisci la batteria quando l'indicatore di alimentazione della batteria mostra una bassa potenza sul display. Dopo aver sostituito la batteria, ricorda di riprogrammare il tuo piano d'irrigazione.
- Non gettare le batterie nel fuoco. Le batterie possono esplodere o perdere liquidi.
- Per garantire una vita utile più lunga, utilizzare 2 nuove batterie alcaline AA (non incluse). Non mescolare vecchie e nuove pile alcaline, pile standard (pile al carbonio-zinco) o pile ricaricabili.

3.2 Installazione del Timer sul Rubinetto

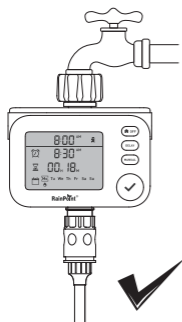

- 1) Chiudi il rubinetto del giardino.
- 2) Avvolgi nastro in teflon intorno al filetto del rubinetto.
- 3) Avvita il timer sul rubinetto del giardino in modo che lo schermo sia perpendicolare al suolo possibile per evitare che l'acqua piovana si accumuli e goccioli all'interno.
- 4) Avvolgi nastro in teflon intorno al filetto dell'uscita del timer.
- 5) Avvita il tubo da giardino all'uscita del timer.
- 6) Programma il timer e apri il rubinetto.

Suggerimenti:

- Prova a montare il timer verticalmente sul rubinetto, piuttosto che in angolo o orizzontalmente.
- Avvolgi il nastro in teflon intorno ai filetti ed allinealo con i filetti per evitare perdite; se il filetto del rubinetto non si stringe fino alla base dell'ingresso del timer, aggiungi una guarnizione in gomma.

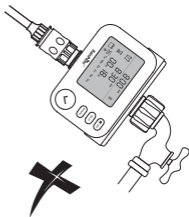
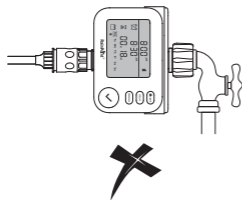

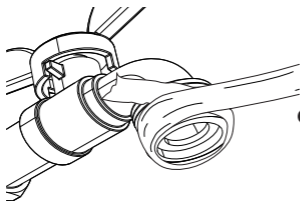

Guarnizione in gomma



- ⊗ Si prega di non utilizzare attrezzi, installa solo manualmente il timer.
- ⊗ In caso di temperature gelide previste, i timer dovrebbero essere rimossi dal rubinetto e dal tubo e conservati al coperto per evitare possibili danni da congelamento.
- ▲ Si prega di installare correttamente il filtro e mantenerlo pulito come segue.

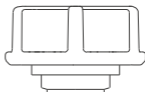
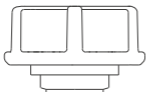



3.3 Attivazione del Timer Prima dell'Uso

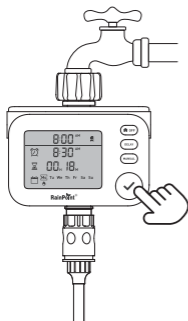

Si prega di attivare l'apparecchio prima dell'utilizzo per la prima volta o dopo un periodo d'inattività.



- 1) Estrarre il coperchio del vano batterie e installare 2 nuove batterie alcaline AA. Quindi riposizionare il coperchio delle batterie per assicurarsi che sia completamente fissato.
- 2) Mantenere chiuso il rubinetto del giardino.
- 3) Premere brevemente il pulsante **"MANUALE"** per entrare nella modalità di irrigazione manuale.
- 4) Quando lo schermo passa alla pagina di irrigazione manuale e l'ora lampeggia, premere il pulsante  o attendere circa 8 secondi per avviare l'irrigazione manualmente.
- 5) Dopo aver sentito un suono **"click"**, la valvola nel timer si apre, quindi premere brevemente **MANUALE** o  **OFF** il pulsante per chiudere la valvola.
- 6) Ripetere i passaggi da 3 a 5 più volte.
- 7) **Test:** Aprire leggermente il rubinetto per verificare se l'acqua fuoriesce come previsto o meno.

Se sì, la valvola del timer è stata attivata con successo, si prega di utilizzarla con fiducia.

Se non dovesse funzionare, si prega di ripetere i passaggi da 3 a 5 più volte o contattarci immediatamente per supporto.

NOTA: Durante il test, si prega di stare lontano dall'uscita del timer dell'acqua per evitare schizzi e bagnarsi.

4.PROGRAMMAZIONE DEL TIMER

4.1 Impostazione Base

Premere e tenere premuto il pulsante  per accedere all'impostazione del formato dell'ora.

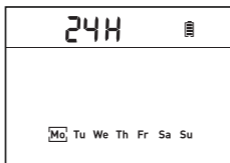

IMPOSTAZIONE DELL'ORA 12/24H

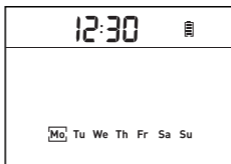

Il formato predefinito è il formato a **24** ore e quando lampeggia, girare la manopola per cambiare il formato orario, premere brevemente il pulsante  per confermare ed entrare in modalità di impostazione dell'ora.

IMPOSTAZIONE DELL'OROLOGIO



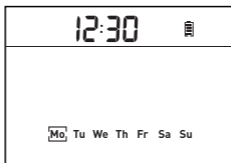

L'impostazione predefinita è **12:30**. L'ora lampeggia. Girare il pulsante per aumentare o diminuire il numero, premere brevemente il pulsante  per confermare. Poi lampeggia la posizione dei minuti, girare il pulsante per aumentare o diminuire il numero, premere brevemente il pulsante  per confermare e accedere all'impostazione settimanale.

IMPOSTAZIONE DELLA SETTIMANA



La predefinitone è **Mo**. Il riquadro su **Mo** lampeggia. Girare il pulsante per scegliere il giorno, premere brevemente il pulsante  per confermare e il riquadro smette di lampeggiare e si passerà all'impostazione dell'**ORA DI INIZIO**.

4.2 Imposta ORA DI INIZIO

La predefinitone è **8:30**. L'ora lampeggia. Girare il pulsante per aumentare o diminuire il numero. Premere brevemente il pulsante  per confermare e inserire l'impostazione dei minuti. I minuti lampeggiano. Girare il pulsante per aumentare o diminuire il numero. Premere brevemente il pulsante  per confermare e inserire l'impostazione della durata.

4.3 Imposta PER QUANTO TEMPO

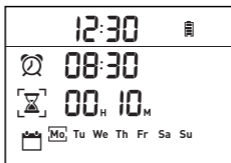

La predefinitzione è **00:10**. L'ora lampeggia. Girare il pulsante per aumentare o diminuire il numero. Premere brevemente il pulsante per confermare e inserire l'impostazione dei minuti. I minuti lampeggiano. Girare il pulsante per aumentare o diminuire il numero. Premere brevemente il pulsante per confermare e inserire l'impostazione di **CON CHE FREQUENZA**.

4.4 Imposta **CON CHE FREQUENZA**

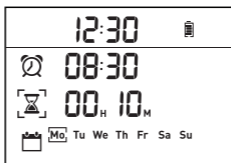

1) **Mo** lampeggia. Girare il pulsante per scegliere **Mo-Su**. Premere brevemente il pulsante per confermare e comparirà un segno di goccia d'acqua sotto **Mo-Su**. Quando hai completato l'impostazione, gira il pulsante finché il segno vicino a **Su** lampeggia. Premere brevemente il pulsante per salvare l'impostazione.

2) Se desideri annullare il giorno di irrigazione selezionato, gira il pulsante fino al giorno selezionato, picchia brevemente sul tasto per annullare e la goccia d'acqua scompare.

NOTA: Se non si sceglie nessun giorno e si preme su un tasto OFF per salvare l'impostazione. Significa irrigazione giornaliera.

5. FUNZIONI AGGIUNTIVE

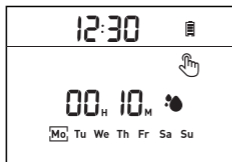

5.1 Irrigazione Manuale

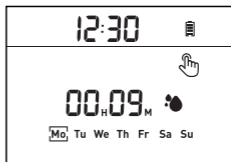

Impostazione
dell'Irrigazione Manuale



Avvio dell'Irrigazione Manuale

Premere brevemente il pulsante **MANUAL** per accedere all'impostazione dell'irrigazione manuale. La durata di irrigazione predefinita è di **00:10**. L'ora lampeggia. Girare il pulsante per aumentare o diminuire il numero e premere brevemente sul pulsante  per passare all'impostazione dei minuti. I minuti lampeggiano. Girare il pulsante per aumentare o diminuire il numero e premere brevemente sul pulsante  per salvare e avviare l'irrigazione.

NOTA:

- Se non viene effettuata alcuna operazione entro 8 secondi durante l'impostazione dell'irrigazione manuale, inizierà automaticamente a irrigare.
- Premere brevemente su **MANUAL** o  **OFF** per tornare alla pagina principale.

5.2 Ritardo per Pioggia

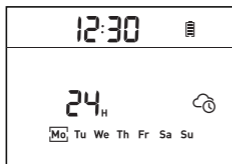

Impostare la funzione di ritardo per pioggia

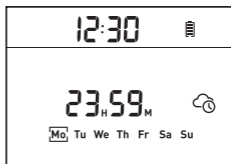

Eseguire la funzione di ritardo per pioggia

Premere brevemente il pulsante **DELAY** per accedere all'impostazione del ritardo per pioggia. Il valore predefinito **00** lampeggia. Girare il pulsante per passare il tempo di ritardo a 00/24/48/72 e premere il pulsante  per salvare.

NOTA:

- Se non si preme il pulsante  entro 8 secondi, l'impostazione verrà salvata automaticamente.
- **00H** significa che non è stato impostato alcun programma di ritardo per pioggia.

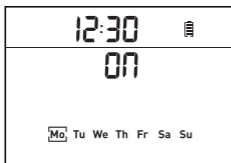

5.3 Impostare la Funzione ON/OFF



Modalità ON



Modalità OFF

Tenere premuto il pulsante  per accedere all'impostazione della valvola **ON/OFF**. **ON** o **OFF** lampeggia, girare il pulsante per passare a **OFF** o **ON**. Premere il pulsante  o il pulsante  per confermare e tornare alla pagina principale.

NOTA:

Quando la valvola è impostata su **OFF**, i piani di irrigazione, l'irrigazione manuale e la funzione di ritardo non saranno disponibili.

5.4 Indicatore di Batteria

L'indicatore della batteria  sullo schermo ti informa della potenza della batteria in modo che tu possa cambiare la batteria in tempo quando l'alimentazione è bassa.

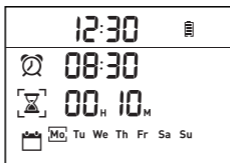

5.5 Angolo dello Schermo Regolabile

Lo schermo può essere regolato ad angoli diversi (massimo 45 gradi) in modo che tu possa visualizzare lo schermo chiaramente in diverse ambientazioni.

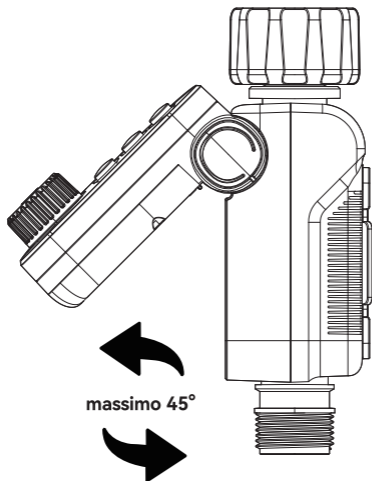

6. PULIZIA DEL TUO TIMER

Dopo un periodo di utilizzo, impurità o sporco presenti nell'acqua possono accumularsi nel timer. Pertanto, è necessario pulire regolarmente il timer per garantirne il corretto funzionamento. Seguire questi passaggi per pulire il timer.

- 1) Chiudere il rubinetto del giardino e rimuovere il timer. Verificare se nel filtro all'ingresso dell'acqua del timer si sono accumulate impurità.
- 2) Se il filtro è sporco, rimuoverlo dal timer e sciacquarlo con acqua corrente.

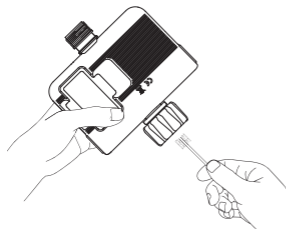
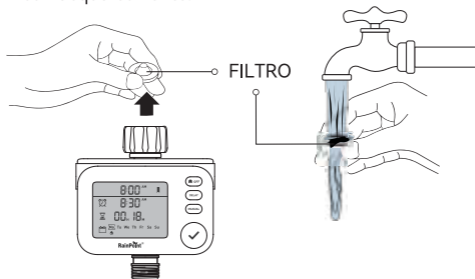

- 3) Attivare la modalità di irrigazione manuale del timer per aprire la valvola e verificare se il tubo dell'acqua del timer è bloccato. Se è bloccato, pulirlo delicatamente con una piccola spazzola per la pulizia.

7. RISOLUZIONE DEI PROBLEMI

Problema	Possibile causa	Possibile soluzione
La valvola non si apre o si chiude.	<ul style="list-style-type: none"> • Lunga conservazione e trasporto rendono la valvola inattiva. • Ostruzione della valvola. 	<ul style="list-style-type: none"> • Mantenere chiuso il rubinetto. • Avviare l'irrigazione manuale per 5-7 secondi e interromperla. • Ripetere i passaggi da 2 a 3-5 volte. • Provare a usarla normalmente.
Durata della batteria breve.	<ul style="list-style-type: none"> • Uso misto di batterie vecchie e nuove. • Usare pile al carbonio o ricaricabili. 	<ul style="list-style-type: none"> • Utilizzare nuove pile alcaline. • Le batterie ricaricabili e le batterie al carbonio hanno una vita breve, utilizza invece le batterie alcaline.
LCD non si accende.	<ul style="list-style-type: none"> • La batteria è scarica. • Lo schermo è esposto alla luce solare diretta. 	<ul style="list-style-type: none"> • Sostituire con nuove pile alcaline da 2*AA e installarle correttamente. • Evitare la luce solare diretta e verificare se la batteria è troppo scarica.

8. AVVERTENZE

- 1) Destinato esclusivamente all'uso all'aperto; posizionare in un ambiente protetto all'esterno prolungherà la durata del prodotto.
- 2) L'uso di attrezzi per stringere troppo il timer può facilmente causare danni. Per evitare di danneggiare il timer, assicurarsi di stringerlo a mano anziché utilizzare un attrezzo.
- 3) Assicurarsi che il filtro sia posizionato orizzontalmente nell'ingresso dell'acqua prima dell'installazione per evitare perdite. Aggiungere un filtro e del nastro in teflon filettato se necessario per l'installazione.
- 4) Il filtro a maglie impedisce alle particelle di sporco di prolungare la vita del timer dell'acqua. Pulire regolarmente il filtro e sostituirlo se usurato.
- 5) Quando la potenza è bassa, sostituire tempestivamente le batterie per evitare interruzioni nel funzionamento normale; durante la sostituzione delle batterie, assicurarsi che il vano batterie sia asciutto.
- 6) Quando non è utilizzato, rimuovere le batterie, svuotarlo e conservarlo al coperto per evitare il gelo.
- 7) Non utilizzare il timer a temperature superiori a 50°C o inferiori a 3°C.
- 8) Non sottoporre il prodotto a forza ed urti estremi.
- 9) Un grave shock elettrico potrebbe verificarsi se si spruzza acqua nelle prese o nelle fonti di corrente elettrica. Mai immergere il prodotto nell'acqua.

9. GARANZIA

RainPoint offre una garanzia limitata di 1 anno contro difetti di produzione nei materiali e nella lavorazione. Durante il periodo di garanzia, sostituiamo gratuitamente il prodotto ritenuto difettoso sotto un uso e servizio ragionevoli, come determinato esclusivamente da RainPoint. Per effettuare una richiesta di garanzia, vi preghiamo di inviarci un'email con il vostro ID ordine a service@rainpointonline.com e risponderemo entro 24 ore.

10. SUPPORTO CLIENTI

Hai ancora problemi con l'installazione? Cerca "RainPoint" su YouTube per video di installazione!

Se il manuale utente non contiene ciò che stai cercando o se hai bisogno di altro aiuto, ti preghiamo di contattarci prima di restituire il prodotto al negozio e facci sapere il NUMERO DI LOTTO del tuo dispositivo.

NUMERO DI LOTTO: XXXXXX (sul retro del timer)

Hai bisogno d'aiuto?



Scansiona il codice QR per ulteriore assistenza.

Numero verde USA: +1 833-381-5659

(Lun-Ven: 09:30-17:30 PST)

Numero verde Germania:

+49 800-182-0576

(Lun-Ven: 09:00-17:00 CET)

Numero verde Regno Unito:

+44 800-808-5337

(Lun-Ven: 09:00-17:00 CET)

Email: service@rainpointonline.com

WhatsApp: +1 626-780-5952

EC	REP	NAME: VIAJE ELECTRONIC COMPANY LIMITED ADDRESS: E588, 13 ADELAIDE ROAD, DUBLIN, D02 P950, IRELAND EMAIL: VIAJEELE@outlook.com
----	-----	--

UK	REP	NAME: SUJE ELECTRONIC COMPANY LIMITED ADDRESS: S211 92a Bury Old Road, Manchester, England, M45 6TQ EMAIL: SUJEELECTRONIC@outlook.com
----	-----	--

MANUFACTURER/HERSTELLER/FABRICANT/
PRODUTTORE/FABRICANTE:

FUJIAN BALDR TECHNOLOGY CO.,LTD

ADDRESS/ADRESSE/ADRESSE/INDIRIZZO/DIRECCION:

Floor 3, Building 2, No.71 Yangqi Road, Fuwan Industrial Area
Cangshan District, Fuzhou, China. 350008

EMAIL: service@rainpointonline.com



Not included



Points de collecte sur www.quefairedemesdechets.fr
Privilégiez la réparation ou le don de votre appareil !